

---

# 镇级政府财政运行绩效评价报告

项目名称：2021 年上海市普陀区长征镇人民政府  
财政运行绩效评价

项目单位：上海市普陀区长征镇人民政府

主管单位：上海市普陀区长征镇人民政府

委托单位：上海市普陀区财政局

评价机构：上海华安会计师事务所有限公司

二〇二二年八月

---

## 目 录

摘要 .....	1
一、部门概况 .....	6
(一) 概况 .....	6
(二) 绩效目标 .....	110
二、评价工作情况 .....	115
(一) 评价目的 .....	115
(二) 评价依据 .....	116
(三) 评价对象和评价时段 .....	118
(四) 数据采集方法及过程 .....	118
三、评价结论和绩效分析 .....	122
(一) 评价结论 .....	122
(二) 评分情况 .....	122
(三) 绩效分析 .....	132
四、主要成绩及经验做法 .....	146
(一) 主要成绩 .....	146
(二) 主要经验做法 .....	147
五、存在的问题及建议 .....	148
(一) 存在的问题 .....	148
(二) 改进建议 .....	149

---

## 摘 要

为切实加强部门整体支出绩效管理，强化预算单位部门整体支出绩效管理责任，提高预算分配、使用、管理整体绩效，上海市普陀区财政局（以下简称“区财政局”）委托上海华安会计师事务所有限公司开展 2021 年上海市普陀区长征镇人民政府财政运行绩效评价。

### 一、概述

长征镇办公驻地于万镇路 180 号，大楼建筑面积 8,334 平方米，管辖范围 11.11 平方公里，常住人口约 14 万人。长征镇在区委、区政府的领导下，明确了“数字长征、智慧长征、美丽长征”的发展目标及“一环一路双翼协同”的区域发展格局。

长征镇内设 8 个机构，分别为党政办公室、党群工作办公室、经济发展办公室、规划和生态环境办公室、社会事业发展办公室、平安建设办公室、社区建设办公室和农村集体资产管理办公室；下设 7 个事业单位，分别为社区党群服务中心、社区事务受理服务中心、城市运行管理中心、经济发展服务中心、财政所、农村集体资产管理中心、社区文化事务中心。

截至 2021 年 12 月 31 日，长征镇共核定编制 266 名，实际在职人员 198 人。年初安排预算 78,500 万元，资金来源于区级财政一般公共预算，实际支出 78,500 万元，预算执行率为 100%。

### 二、评价结论和绩效分析

#### （一）评价结论

评价机构在经过基础调研，对部门绩效目标、内部管理、工作计

---

划梳理后，通过数据采集、现场核查、访谈等方式，对2021年度长征镇部门整体支出绩效进行客观评价，最终评分为88.25分，评价等级为“良”。

## （二）绩效分析

总体上，长征镇职能界定清晰，能够按年度工作目标制定计划，并明确重点工作内容和责任部门；依据《上海市普陀区长征镇人民政府内控手册》，以确保日常工作的有序开展；预算编报程序规范，财务及固定资产管理制度健全且有序执行；预算管理、资金管理、“三公经费”控制到位。

2021年，长征镇共设立115个项目，实际完成106个项目，占比92.17%。重点工作主要为：在重点小区（44个小区52个点位）安装垃圾厢房声光提示监控设施设备，形成发现问题、即时派单、现场处置、及时反馈的一套结案闭环系统；五一经济合作社挂牌成立，累计完成9家村级产权制度改革，完成率达100%；健全法律顾问制度，为镇政府和28个居委配置法律顾问；大力实施科技企业产业扶持举措，按计划补贴中小企业发展；在城市精细化管理中，完成区域保洁、公共区域病媒生物防制及应急处理、绿地景观养护、聘请第三方在安全文明施工、施工质量等方面强化监督管理工作。

## 三、经验问题和建议

### （一）主要经验做法

#### 1. 中长期规划明确，年度计划与中长期规划高度契合

根据《上海市普陀区国民经济和社会发展第十三个五年规划纲

---

要》，结合部门职能职责，以中长期规划的发展目标为依据，明确并细化了2021年长征镇工作要点，并根据年度工作计划确定重点项目，年度计划与中长期规划的高度契合，有效地保障了长征镇全年业务工作的有序推进和规范管理。

### 2.项目管理制度健全，确保工作有序开展

预算单位依据《上海市普陀区长征镇人民政府内控手册》，全年严格执行有关工作内容、开展形式、实施流程等要求，保证资产安全和使用有效，同时，镇人大及纪委对内控和自评工作进行监督检查，保障项目规范有序开展。

### 3.多措并举，加强精神文明建设，提升政务服务质量

长征镇围绕建党百年主题，多措并举地加强爱国主义教育，不断提升居民安全感及文化素养。同时，开展“五防”专项行动（防火、防盗、防电信网络诈骗、防非法集资、防个人极端），加强信访、安保、城市运行等安全工作，保障区域社会治安环境，进一步提高政务工作质量。

## （二）存在的问题

### 1.工作计划待细化，个别项目未完成

长征镇结合中长期规划，制定并细化了8个内设机构的年度工作内容及重点工作计划，但未明确具体项目实施进度、时间节点等，不利于预算单位对于项目开展进度的把控，据统计，年度内存在9个项目未按计划完成的情况。

### 2.预算编制尚欠合理，个别项目预算调整偏高

---

长征镇对于未完工、须跨年支付资金的三个项目未分年编制预算，合理性有待提高。另外，受疫情、政策变动等因素影响，全年实施的 115 个项目中有 68 个项目存在预算调整率大于 10%的情况。

### 3.绩效目标及指标设置欠完善

根据《财政项目支出绩效目标申报表》，长征镇未能结合项目实施目的细化绩效目标，同时，部分项目缺少量化的产出指标及影响力指标，绩效目标及指标设置合理性有待提高。

### 4.部分工作满意度偏低

评价机构关注到，据问卷调查显示，接受社区生活服务的人群，对社区物业服务、公共配套设施、报修服务、家政服务等方面满意度不高，仅为 70.32%；此外，社区学校学员对学校活动的报名方式、课程设置等满意度亦偏低，为 81.18%。受益群体满意度有待进一步提高。

## （三）改进建议

根据上述问题，建议长征镇从以下方面进一步提高部门整体绩效：

### 1.细化部门工作计划，保证项目稳妥运行

预算单位在制定部门内设机构的年度工作内容时，需进一步明确各项目实施的计划时间进度，并加强项目过程的进度管理，发现偏离计划应及时采取相关措施，以保障项目按计划实施并显现项目应有的绩效。

### 2.科学编制项目预算，提高资金使用效益

---

预算单位应根据以前年度及当年项目开展实际需要及合同付款约定等情况，合理编制项目预算，确保测算依据的科学有效，切实提升预算编制的精细化和科学化水平，进一步降低项目预算调整率，使预算需求符合实际支出需要，以保证预算的严肃性及资金执行的有效性，提高财政资金的使用效益。

### 3.强化目标管理，完善绩效指标

预算单位应根据项目实施目的及开展内容，细化及完善绩效指标，健全“预算编制有目标”的绩效管理机制，并制定合理可考的目标值，有效提升预算绩效管理水平。

### 4.提高服务质量，提升群体满意度

预算单位应进一步提升区域内社区人员服务质量，拓宽社区管理与服务的覆盖面；加强社区学校课程宣传力度，丰富教学内容，组织开展形式多样、寓教于乐的活动，充分调动居民的参与意识和积极性，提高受益群体满意度，保障财政资金使用效益和部门应有的绩效。

---

## 2021 年上海市普陀区长征镇人民政府

### 财政运行绩效评价

为切实加强部门整体支出绩效管理，强化预算单位部门整体支出绩效管理责任，提高预算分配、使用、管理整体绩效，上海市普陀区财政局（以下简称“区财政局”）委托上海华安会计师事务所有限公司开展 2021 年上海市普陀区长征镇人民政府财政运行绩效评价。我司前期经过采集项目数据、核查资金使用情况、访谈、社会调查等必要的评价程序，运用绩效分析和统计方法，在梳理、分析评价数据资料的基础上，形成本评价报告。

#### 一、部门概况

##### （一）概况

##### 1. 部门设立背景

1958 年 9 月 27 日长征人民公社成立，1983 年 6 月政社分设成立长征乡人民政府，1992 年 7 月由嘉定县划归普陀区管辖。1993 年 12 月，长征撤乡建镇，实行镇管村体制，下辖五星村、红旗村、万里村、长征村、横港村、真光村、五一村、新村村、真北村、曹杨村 10 个行政村。伴随城市化发展进程，农村土地相继被征用，行政村陆续撤销建制，开始成立居民委员会。

撤乡建镇以来，长征镇以经济建设为中心，大力发展以市场为龙头的第三产业，逐渐构筑起市场群落、商贸高地；通过新建厂房，招商引资，构建都市型工业新格局；实施向外拓展战略，促使农副业生产走上基地化、科技化、集约化道路；按照现代企业制度的要求，深



---

化集体经济体制改革，有力地推动长征镇的现代化及城市化的进程。

长征镇人民政府办公驻地于万镇路180号，大楼建筑面积8,334平方米，管辖范围11.11平方公里，常住人口约14万人。

自长征镇十九届人大一次会议以来，长征镇以习近平新时代中国特色社会主义思想为指导，在区委、区政府的领导下，在镇人大的监督支持下，明确了“数字长征、智慧长征、美丽长征”的发展目标和“一环一路双翼协同”的区域发展格局。五年来，长征镇累计实现区级税收超70亿元，引进内资329.3亿元、外资1.32亿美元，减免中小企业房租超1.3亿元。

2021年2月，长征镇进行“2021年经济与社会发展计划”，大力推进产业结构转型升级和加快推动产业项目建设。增强法治理念，不断提高机关工作人员学法、尊法、守法、用法的自觉性。坚持科学民主依法决策，完善“三重一大”制度。严格落实全面从严治党“四责协同”机制，严格执行党的纪律。继续深入贯彻落实中央八项规定精神，坚决反对腐败，坚决纠正形式主义、官僚主义，持续为基层减负。把过“紧日子”的要求贯穿政府各项工作始终，厉行节约，把钱花在百姓最急需的期盼上。

2021年4月，长征镇牵头集结各方力量群策群力推动疫苗接种，全体机关干部、社区志愿者、企业志愿者组成队伍连轴转，维持秩序、协助预约、引导接种人员入场，集结“红色力量联盟”等党建共建单位、企业充实服务保障。此外，长征镇主办与长征镇优质教育发展共同体协办线上访谈类专题节目“长征e课堂”，加强学生素质教育。

---

2021年12月，长征镇为全面有效贯彻落实长征镇安全生产责任制，坚持“安全第一、预防为主、综合治理”的方针，进一步提升生产经营单位安全自主管理意识。

在普陀区委、区政府的领导下，镇党委、镇政府精准发力，全力推进经济社会的平稳健康发展，将以更高的立意、格局和气象，奋力谱写中国梦璀璨夺目的长征篇章。

## 2. 部门概况

### (1) 部门机构设置

长征镇内设8个机构，分别为党政办公室、党群工作办公室、经济发展办公室、规划和生态环境办公室、社会事业发展办公室、平安建设办公室、社区建设办公室和农村集体资产管理办公室。下设7个事业单位，分别为社区党群服务中心、社区事务受理服务中心、城市运行管理中心、经济发展服务中心、财政所、农村集体资产管理中心、社区文化事务中心。评价小组结合长征镇工作内容及相关职能职责，将8个内设机构的工作分为党务工作条线、行政管理条线和民生服务条线，具体组织架构图详见图1-1至图1-2。



图 1-1 部门内设机构



图 1-2 部门下设单位

## (2) 部门编制及人员情况

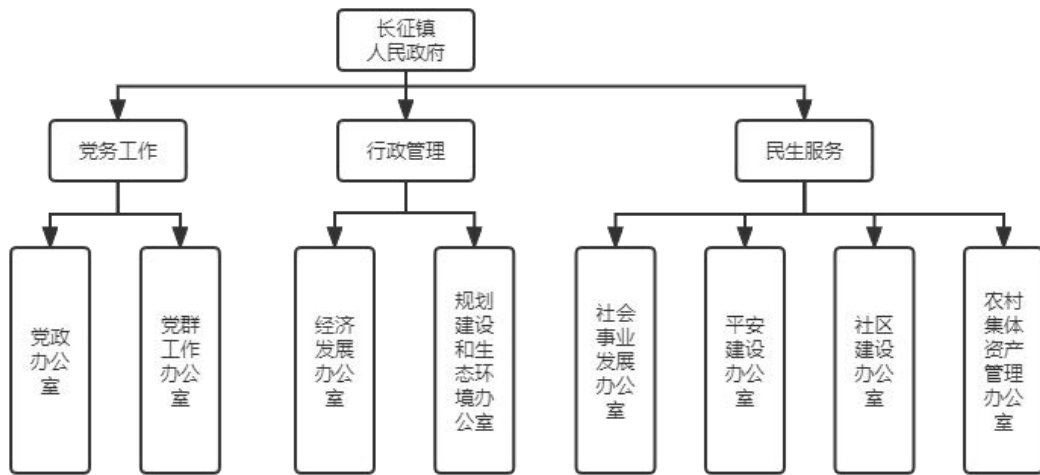
截至 2021 年底，长征镇机关事业单位核定编制数共计 266 人，实际人数 198 人。其中，长征镇（本部）53 人，长征镇城市管理行政执法中队 57 人，长征镇城市运行管理中心 22 人，长征镇社区事务受理服务中心 21 人，长征镇财政所 18 人等。具体人员分配情况详见表 1。

表 1 长征镇人员分配情况表

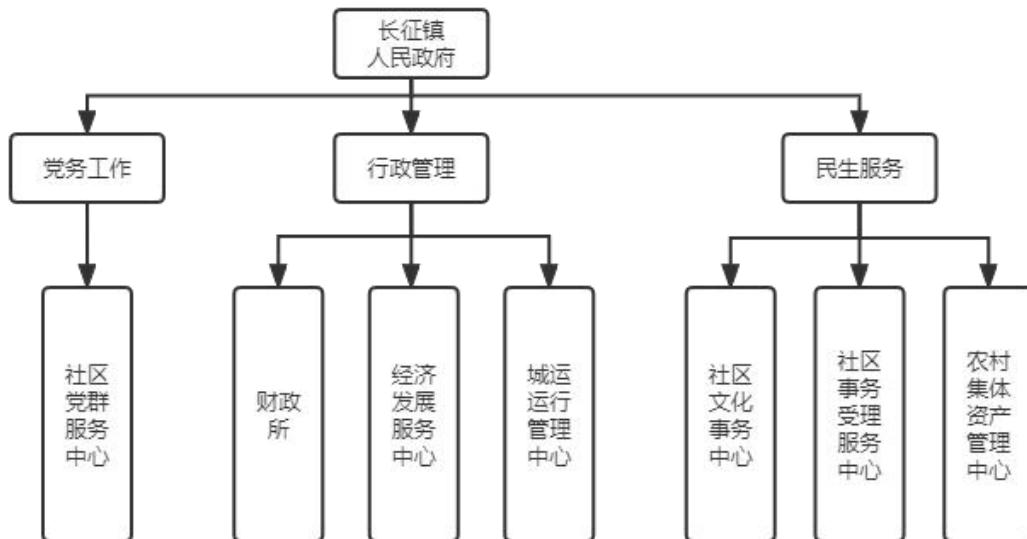
单位：人

单位名称	截止 2021 年 12 年底	
	编制数	实际人数
长征镇人民政府（本部）	55	53
长征镇城市管理行政执法中队	72	57
长征镇财政所	20	18
长征镇农村集体资产管理中心	8	5
长征镇社区文化事务中心	6	2
长征镇社区事务受理服务中心	30	21
长征镇社区党群服务中心	26	16
长征镇城市运行管理中心	41	22
长征镇经济发展服务中心	8	4
小计	266	198

### （3）部门资产情况

长征镇办公室根据单位实际情况制定资产管理相关制度及程序；负责对取得的资产进行验收并办理相关手续；负责对现有资产情况进行登记，完善资产管理台账；负责组织相关职能部门定期对资产盘点并编制报告、查找盘盈盘亏原因并落实责任；负责资产处置的相关事宜；负责零星办公用品的验收、领用等工作；负责单位公车使用的审批及配发；负责单位公车的保险、保养及维护事宜。

财政所负责货币资金的日常管理，确保货币资金的安全；负责定期和不定期对货币资金进行核查；负责汇总资产预算并上报至相关主管部门审批；负责进行资产的日常会计记录；负责监控资产预算的执行；负责参与资产盘点确保盘点结果的真实有效；负责资产相关的账务处理工作。

各职能部门负责本部门实物资产的使用管理，维修维护申请和审核工作，负责对本部门货币资金支付的申请和审核工作。具体资产统

计情况详见表 2。

表 2 近 3 年部门资产统计表

单位：万元

序号	资产类型	2019 年末	2020 年末	2021 年末
1	流动资产	2,871.97	2,724.73	3,194.73
2	固定资产	28,965.23	30,289.11	23,857.28
3	无形资产	321.73	321.73	-
合计		<b>32,158.93</b>	<b>33,335.57</b>	<b>27,052.01</b>

### 3. 部门制度及流程

#### (1) 部门制度建设情况

##### ①主要行业规范和业务规章制度

《中华人民共和国会计法》；

《行政单位财务规则》；

《行政事业单位内部控制规范（试行）》；

《上海市行政单位内部控制操作指引（试行）》

##### ②部门内部管理制度体系

预算单位已建立了相对完善的通用性内部控制制度体系，具体包括《授权体系与三重一大制度》、《预算管理制度》、《收支管理制度》、《采购管理制度》、《资产管理制度》、《建设项目管理制度》、《合同管理制度》等。

#### (2) 预算、收支管理制度及流程

##### ①预算管理制度及流程

镇长办公会、镇党委会负责审议长征镇年度财务预算编制方案、年度决算。

分管领导负责审核长征镇年度预算、预算调整方案；负责审阅预

---

算执行与分析报告；负责审核决算报表。

长征镇财政所负责下达年度预算编制的任务，组织和指导各预算执行部门开展预算编制工作；负责汇总、审核、上报经内部审议后的年度预算；负责下达批复的年度预算；审核汇总各预算执行部门提交的预算调整申请，形成预算调整方案；对预算执行情况进行监控；负责召开会议沟通预算执行情况；负责进行年度决算。具体预算管理流程详见图 2-1 至图 2-4。



图 2-1 预算编制流程



图 2-2 预算执行与分析流程



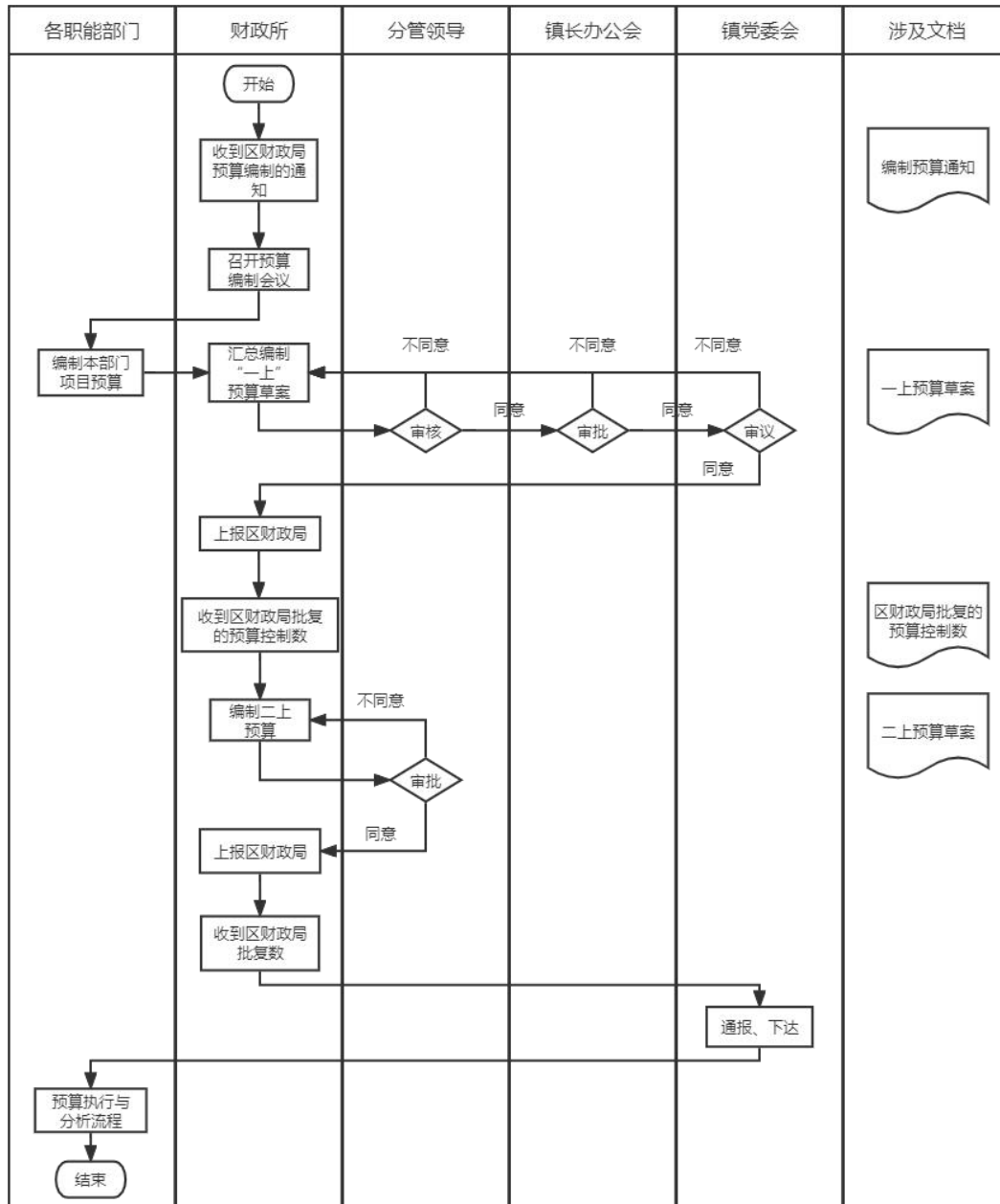

图 2-3 预算调整流程

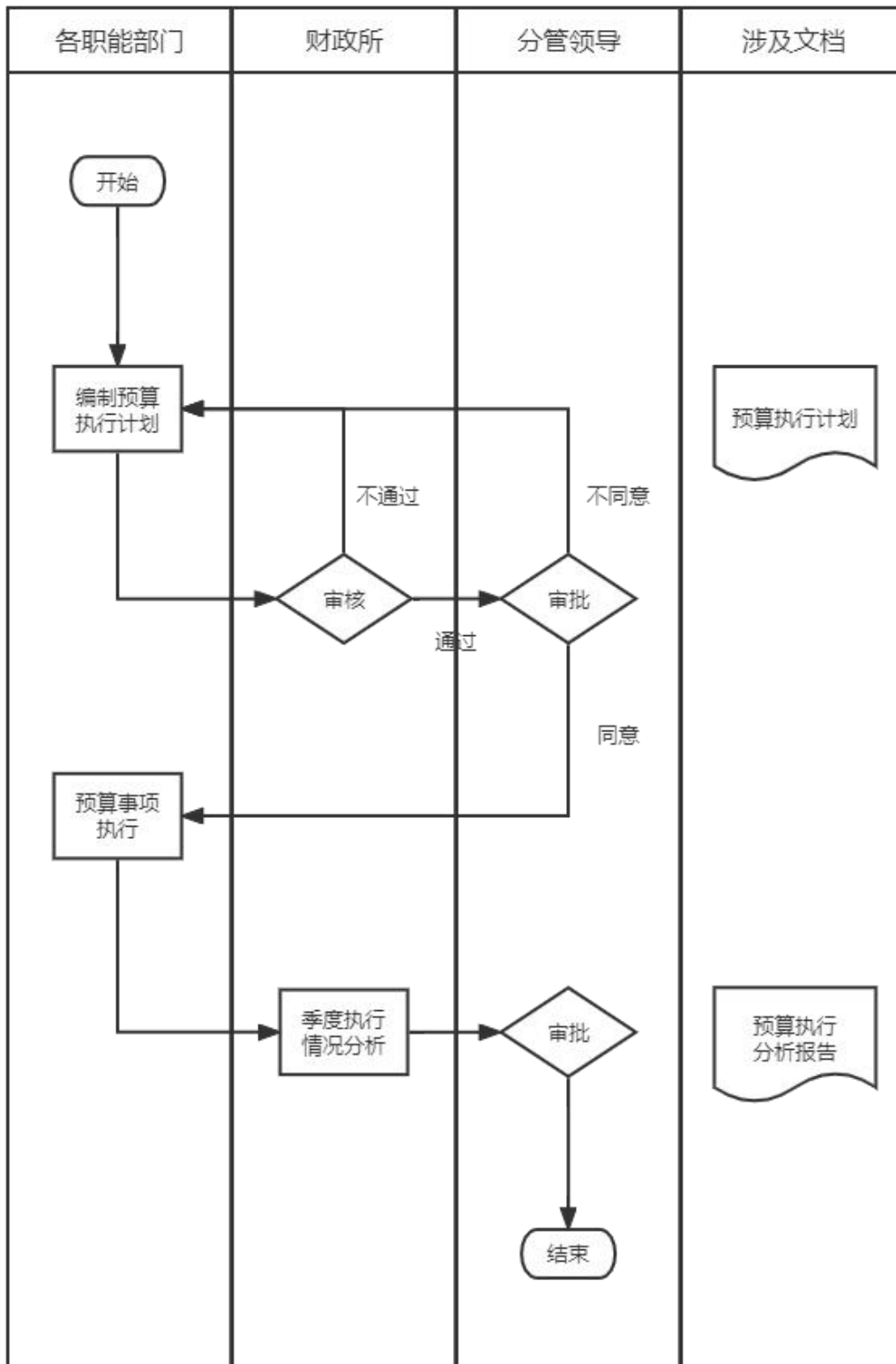

图 2-4 决算控制流程

## ②收支管理制度及流程

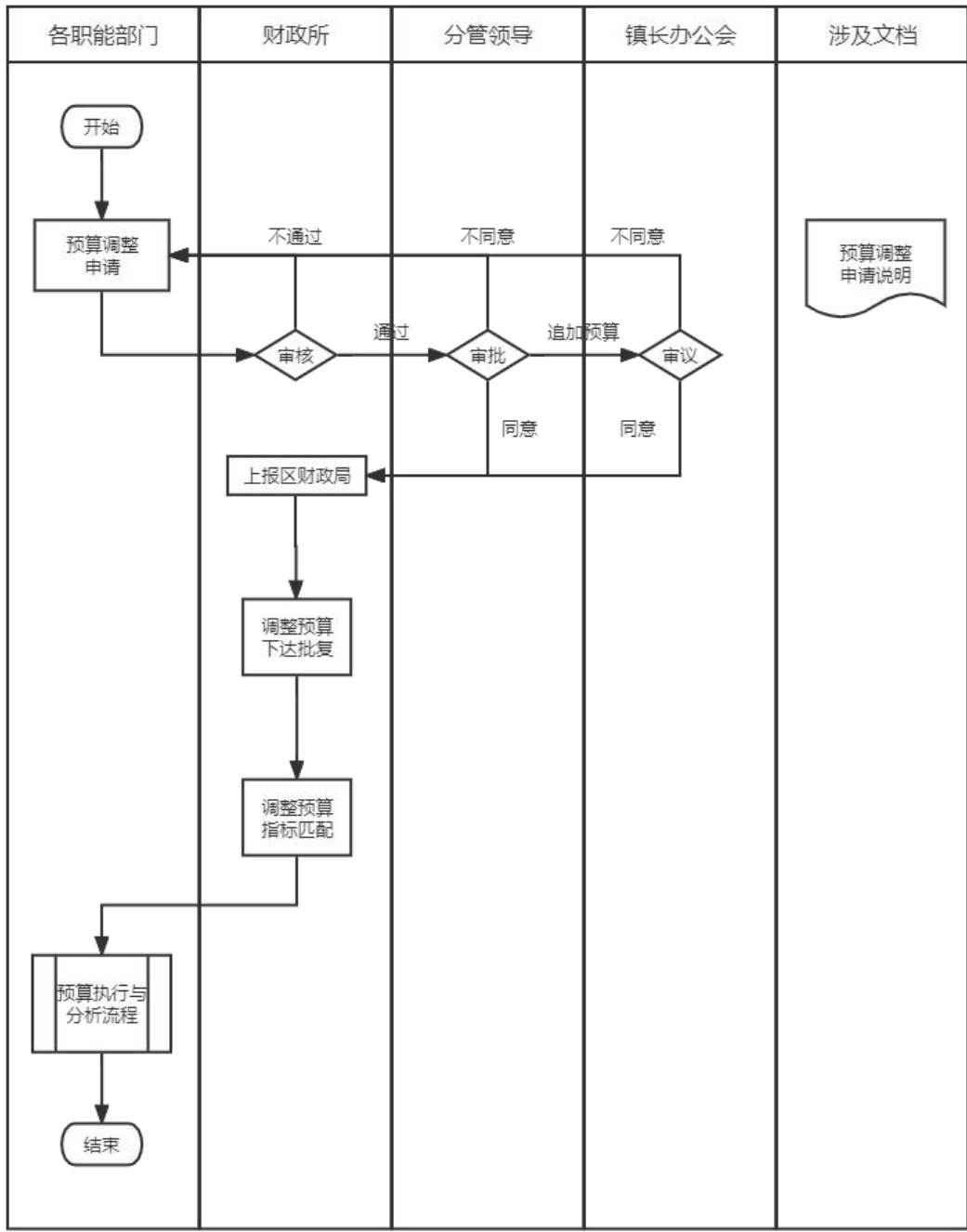
长征镇各职能部门负责协商收入的具体事宜，提起经费支出申请，编制重大业务事项方案等。

---

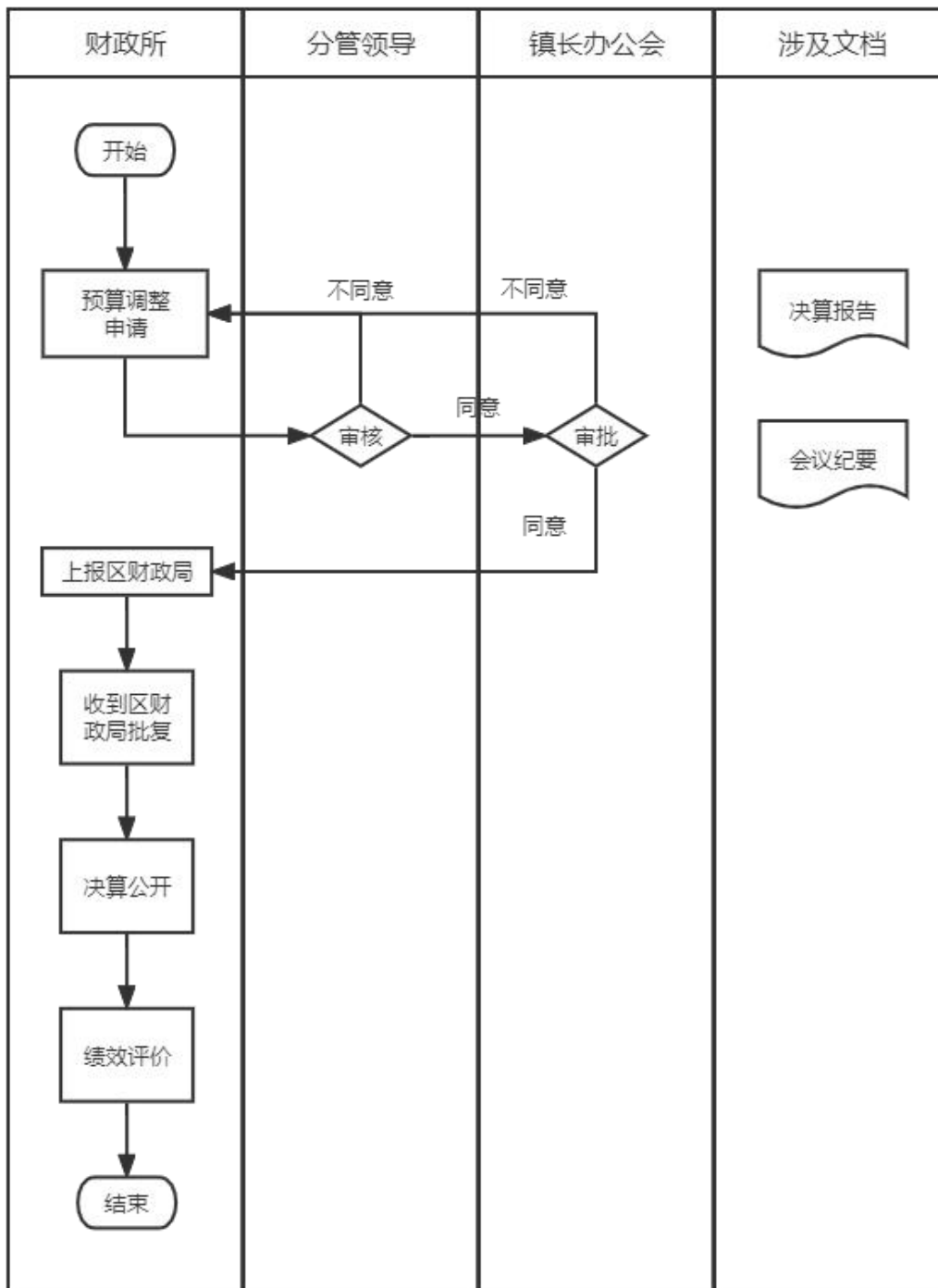
财政所系收入与支出的归口管理部门，主要负责如下事项：1) 制定收支内部管理制度；2) 全面掌握本单位各职能部门的收费项目，确保各项收费项目符合国家有关规定；3) 要求各职能部门在涉及收支的合同协议签订后及时将合同等有关材料提交财政所作为账务处理依据，确保各项收支及时入账，严禁设立账外账；4) 按照国家统一的会计制度规定对收入业务进行会计核算，及时、完整记录、反映单位的收支业务；5) 对收支业务进行分析和对账工作，根据收支预算、所掌握的合同情况对收支情况的合理性进行分析，定期与职能部门进行对账，判断有无异常情况；6) 对收入业务的检查，包括定期检查收入款项是否及时、足额缴存到规定银行账户，收入金额是否与合同约定相符；7) 对应收未收项目查明情况，明确责任主体，落实催收责任；8) 对支出业务的检查，包括定期检查支出款项是否按照预算要求进行支付，支付金额是否与合同约定相符。具体收支管理流程详见图 3。



图 3 财政授权支付拨款收入流程

---

### (3) 政府采购管理制度及流程

长征镇办公室负责汇总审核各职能部门提交的政府采购预算建议数、政府采购计划、政府采购申请，并提交财务部门；负责按照国家有关规定确定政府采购组织形式和政府采购方式；负责指导和督促各职能部门依法订立和履行政府采购合同；负责组织政府采购验收；处理政府采购纠纷；负责保管单位政府采购业务相关资料，定期分类统计和分析政府采购业务信息，并进行内部通报。

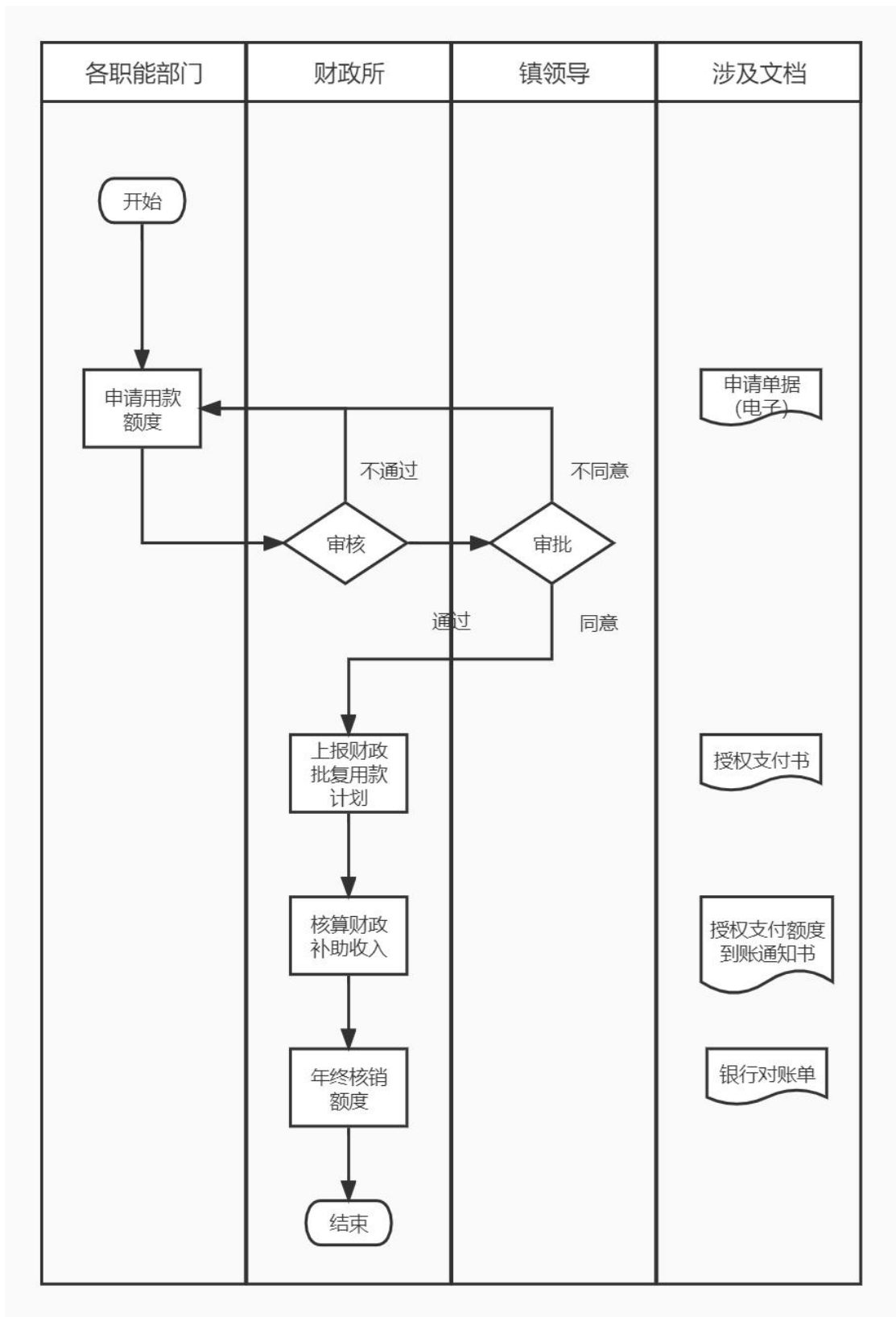
各职能部门负责申报本部门的政府采购预算建议数，依据内部审批下达的政府采购预算和实际工作需要编制政府采购计划；进行政府采购需求登记，提出政府采购申请；对政府采购项目的中标结果进行确认，并依据成交通知书参与政府采购合同的签订；对政府采购合同和相关文件进行备案；提出政府采购资金支付申请。具体政府采购流程详见图 4。



图 4 政府采购流程

---

#### （4）合同管理制度

各职能部门按照单位的规定对合同对方的资质、资信等情况进行调查，并对调查资料妥善保管；负责收集合同谈判相关资料，并组织进行合同谈判，对合同谈判中的关键信息进行记录；负责根据国家及单位相关规定，将合同谈判的内容拟定合同文本并递交至相关职能部门审核审批；负责对合同履行情况进行跟踪，发现问题及时向相关职能部门及领导汇报；参与承办合同纠纷的协商、调解、仲裁、诉讼的准备及善后工作。

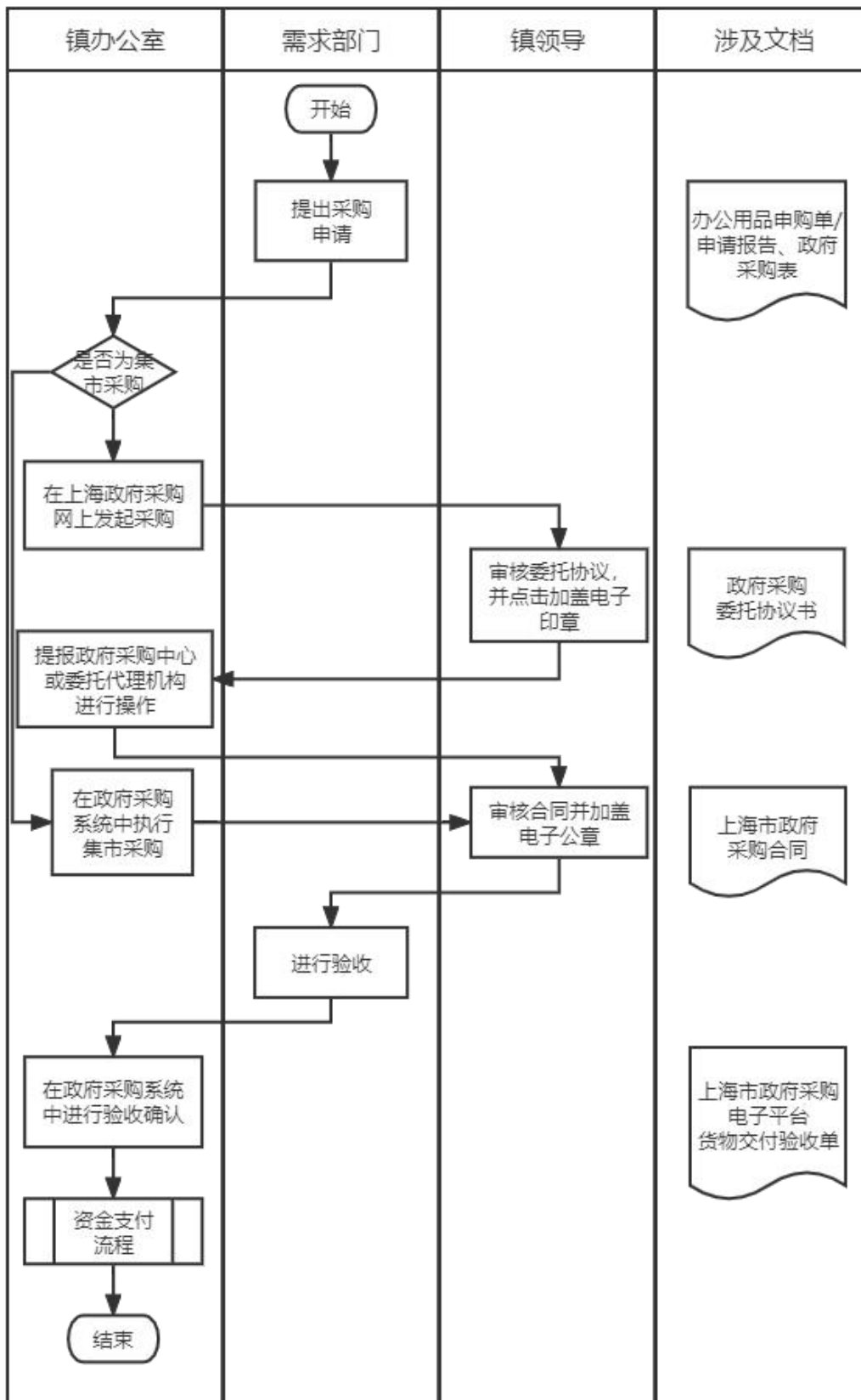
合同归口管理部门负责建立和完善内部经济合同管理制度；负责参与重大合同的起草、谈判、审查和订立；负责合同管理台账的建立；负责检查和评价合同管理中的薄弱环节，采取相应控制措施，促进合同的有效履行。

长征镇办公室负责管理合同用章；负责对合同进行登记和归档。

财政所负责对合同中的结算条款进行审核；负责按照合同条款的规定组织做好协议款项的收付工作。

#### 4. 部门资金预算及支出情况

##### （1）近三年预算安排及执行情况

2019 至 2021 年，长征镇三年部门整体支出分别为 85,000.00 万元、78,500.00 万元和 78,500.00 万元，年初预算执行率分别为 77.27%、98.13%和 100.00%。预算调整率逐年呈下降趋势，年初预算执行率稳步提升。具体情况详见下表 3。

表 3 近三年部门预算安排及执行情况

金额单位：万元

2019					
类别	年初预算	调整预算	预算调整率	决算数	年初执行率
基本支出	7,393.85	-493.34	-6.67%	6,900.51	93.33%
项目支出	102,606.15	-24,506.66	-23.88%	78,099.49	76.12%
<b>合计</b>	<b>110,000.00</b>	<b>-25,000.00</b>	<b>-22.73%</b>	<b>85,000.00</b>	<b>77.27%</b>
2020					
类别	年初预算	调整预算	预算调整率	决算数	年初执行率
基本支出	12,129.00	-128.78	-1.06%	12,000.22	98.94%
项目支出	67,871.00	-1,371.22	-2.02%	66,499.78	97.98%
<b>合计</b>	<b>80,000.00</b>	<b>-1,500.00</b>	<b>-1.88%</b>	<b>78,500.00</b>	<b>98.13%</b>
2021					
类别	年初预算	调整预算	预算调整率	决算数	年初执行率
基本支出	13,990.00	168.61	1.21%	14,158.61	101.21%
项目支出	64,510.00	-168.61	-0.26%	64,341.39	99.74%
<b>合计</b>	<b>78,500.00</b>	<b>0.00</b>	<b>0.00%</b>	<b>78,500.00</b>	<b>100.00%</b>

根据一般公共预算财政拨款“三公”经费及机关运行经费支出决算表, 2021年长征镇三公经费预算数为30.20万元, 支出数总计15.00万元(公务接待费), 近三年三公经费支出情况详见下表。

表 4 近三年三公经费执行情况

金额单位：万元

支出内容	2019		2020		2021		
	预算	支出	预算	支出	预算	支出	
因公出国(境)经费	-	-	-	-	-	-	
公务用车购置和运行费	24.20	18.46	24.20	15.66	24.20	14.91	
公务接待费	国内接待费	20.00	0.61	6.00	0.28	6.00	0.09
	国(境)外接待费	-	-	-	-	-	-
<b>合计</b>	<b>44.20</b>	<b>19.07</b>	<b>30.20</b>	<b>15.94</b>	<b>30.20</b>	<b>15.00</b>	

## (2) 2021年部门预算安排及执行情况

据2021年度单位决算报表数据显示, 长征镇2021年度部门年初预算金额78,500.00万元, 资金全部来源于区级财政一级预算资金; 实际支出78,500.00万元, 其中: 基本支出资金执行占比17.82%, 项



---

目支出资金执行占比 82.18%，具体内容详见下表：

表 5 2021 年度部门预算及执行情况汇总表

金额单位：万元

支出分类	年初预算金额	预算调整金额	预算调整率	预算执行金额	年初预算执行率	备注
<b>基本支出</b>	<b>13,990.00</b>	<b>168.61</b>	<b>1.21%</b>	<b>14,158.61</b>	<b>100.00%</b>	
其中：人员经费	12,688.00	-301.99	-2.38%	12,386.01	97.62%	
其中：公用经费	1,302.00	470.59	36.14%	1,772.59	100.00%	
<b>项目支出</b>	<b>64,510.00</b>	<b>-168.61</b>	<b>-0.26%</b>	<b>64,341.39</b>	<b>99.74%</b>	
财政所-工作经费	52.10	-7.54	-14.47%	44.56	85.53%	
党建中心-党建服务站点运行费	42.00	-2.89	-6.89%	39.11	93.11%	
党建中心-教育培训宣传书慰问等经费	40.00	-16.66	-41.65%	23.34	58.35%	1.未为党建指导员购买保险（党建指导员由其所在企业为其购买保险）； 2.未开展党建信息化建设（根据区里相关要求，对“普陀党建管理信息平台”使用频率不高的相关工作内容版块进行调整）。
党建中心-社区党建经费	79.00	-11.26	-14.25%	67.74	85.75%	1.居民区党组织活动及慰问费用支出大幅缩减（为配合防疫相关要求，取消参观红色教育基地等外出活动）。

支出分类	年初预算金额	预算调整金额	预算调整率	预算执行金额	年初预算执行率	备注
党群-党代表工作经费	68.00	-2.72	-4.00%	65.28	96.00%	
党群-妇儿委工作经费	15.00	0.16	1.05%	15.16	100.00%	
党群-妇联工作经费	35.00	-7.81	-22.31%	27.19	77.69%	1.未建设“妇女之家”（由镇属企业上海“天地软件园”创建“提高级妇女之家”并支付相关经费）； 2.未开展争先创优活动（介于“上海市星级家中心”需举办相关活动，故将“争先创优活动”科目费用调整至“宣传教育科目”使用）。
党群-干部工作经费	60.00	-9.93	-16.54%	50.07	83.46%	
党群-机关党总支经费	20.00	-8.40	-42.00%	11.60	58.00%	1.机关文明建设、党员学习教育、系列主题活动、表彰奖励活动相关费用减少（受疫情影响，暂停相关线下活动）。
党群—基层党建服务站建设	30.00	-18.33	-61.09%	11.67	38.91%	1.基层党建楼组、楼宇服务站建设未完工（基层党建服务站建设经费按照园区楼宇实际建设党群服务站完工后的数量拨款补贴，当年轻有中环国际和金江建设了党群服务站）。

支出分类	年初预算金额	预算调整金额	预算调整率	预算执行金额	年初预算执行率	备注
党群-纪委工作经费	50.00	-7.54	-15.08%	42.46	84.92%	
党群-精神文明建设	1,206.00	-483.67	-40.11%	722.33	59.89%	1.精神文明建设项目调减433.78万元预算（部分施工项目未进行（如：河滨香景园路面翻新、小区充电桩改造、点位小区电梯摄像头改造）。
党群-老干部工作经费	100.00	-16.19	-16.19%	83.81	83.81%	1.未提供老干部志愿者服务（为进一步做好镇机关退休干部的体检，保障老同志的身心健康，将老干部志愿服务的预算费用调整至机关退休老干部体检经费）； 2.未购买退休职工互助险。
党群-人武部工作经费	51.00	-21.74	-42.62%	29.26	57.38%	1.未开展“八一”节活动（八一活动由镇双拥办组织开展，故削减项目预算）； 2.武装部服务装及训练器材购买数量大幅缩减（受新冠疫情影响，上级军事机关未发文要求镇武装部组织民兵整组点验任务，

支出分类	年初预算金额	预算调整金额	预算调整率	预算执行金额	年初预算执行率	备注
						故未购买民兵服装等装备)。
党群-融媒体工作站建设	84.00	-0.75	-0.90%	83.25	99.10%	
党群-统战工作经费	25.00	-7.82	-31.30%	17.18	68.70%	1.传统节日联谊活动费用调减(受疫情影响,错过传统节日节点,故未使用相关经费); 2.政协委员联谊组工作经费调减(2021年9月成立政协委员工作站,故1至8月未开展政协活动)。
党群-团委工作经费	64.00	-6.98	-10.91%	57.02	89.09%	
党群-宣传思想工作	60.00	-12.43	-20.71%	47.57	79.29%	1.会议展板设计制作减少; 2.建党100周年等宣传活动预算调减(本着厉行节约的理念,对成本进行控制)。
党群-宣传志愿服务	46.00	-8.93	-19.42%	37.07	80.58%	1.交通文明岗宣传活动预算调减8.11万元(受疫情影响,暂停交通文明岗人员上岗)。
党群-长征报社经费	33.00	-1.54	-4.66%	31.46	95.34%	
党群-长征红色力量联盟	119.00	-13.17	-11.06%	105.83	88.94%	
党群-总工会工作经费	134.00	-32.72	-24.42%	101.28	75.58%	1.取消第四届职工文体

支出分类	年初预算金额	预算调整金额	预算调整率	预算执行金额	年初预算执行率	备注
						节; 2.五一庆祝活动费用大幅调减(受疫情影响,取消该活动)。
党群-组织人事工作经费	298.00	-280.75	-94.21%	17.25	5.79%	1.取消居民区党组织服务群众专项经费 270 万元 (由于下半年领导调整,居民区所报项目未获审批)。
各类执法保障服务	59.00	-0.09	-0.16%	58.91	99.84%	
规建办-老旧小区改造项目等区房管局配套资金	0.00	2,319.74	100.00%	2,319.74	-	
规建-城市精细化管理	2,939.00	-751.09	-25.56%	2,187.91	74.44%	1.未开展爱国卫生及市容环境管理项目(爱国卫生及市容环境管理产生的费用并入国家卫生镇复审费用); 2.片区应急整治及维修委托业务经费大幅调减(2021年下发的维修案件量大幅减少); 3.取消区重点推进项目业务委托(圣诺亚广场未进入区重点保障点位)。
规建-防汛防台民防减灾、地	52.00	-4.54	-8.73%	47.46	91.27%	

支出分类	年初预算金额	预算调整金额	预算调整率	预算执行金额	年初预算执行率	备注
下空间专项资金						
规建-规建办工作经费	16.50	-1.79	-10.86%	14.71	89.14%	
规建-红十字及献血经费	90.20	-9.95	-11.04%	80.25	88.96%	
规建-环保工作经费	48.00	-6.08	-12.67%	41.92	87.33%	
规建-美丽家园建设：小区环境设施改善、综合整治和建设项目	1,445.00	-940.06	-65.06%	504.94	34.94%	1.未实施银杏苑小区自行车智能化改造及环境楼道整治项目（该项目转由区房管局实施了）； 2.规建鸳鸯楼、运旺新村、星梅花苑、梅六、建德等路面及绿化改造项目预算大幅调减（受疫情影响，部分项目未竣工结算）。
规建-美丽街区建设	480.00	-308.52	-64.28%	171.48	35.72%	1.延川路、吉镇路美丽街区建设项目进度仅开展10%（未实施区架空线落地工程，故配套项目亦未开工）。
规建-去年未全额支付项目余款结转支付	500.00	-49.87	-9.97%	450.13	90.03%	
规建-食品安全、健康经费	60.00	-35.99	-59.99%	24.01	40.01%	1.健康街道及健康社区建设预算大幅调减（“全市首批健康镇”已于以往年度创建完成）。
规建-小区加固修缮工程	470.00	-433.93	-92.33%	36.07	7.67%	1.申汉小区加固修缮、小

支出分类	年初预算金额	预算调整金额	预算调整率	预算执行金额	年初预算执行率	备注
						区环境综合整治进度仅为3%（该项目已列入区房管局专项提升项目）。
规建-小区屋面及相关设施改造工程	350.00	-0.35	-0.10%	349.65	99.90%	
集资办-工作经费	24.60	-12.93	-52.57%	11.67	47.43%	1.办公费、会议费、培训费、维护费、印刷费大幅缩减（受疫情影响，减少培训次数及相关办公费支出）。
集资办-审计费、法律咨询费	280.00	-228.12	-81.47%	51.88	18.53%	1.法律咨询费调减118万元（白鹤市场法律服务费调至集资委账户支付）； 2.未开展咨询服务。
经发办-安商稳商经费	165.00	-77.97	-47.26%	87.03	52.74%	1.未开展“服务经济”、“送温馨”、“送政策”等活动（活动经费用于长征镇防疫工作）。
经发办-企业联谊经贸交流服务	151.00	-141.84	-93.93%	9.16	6.07%	1.经发办未开展合作交流相关事项（合作交流预算调整到经发办-扶贫专项使用）。
经发办-商会工作经费	15.00	-8.57	-57.15%	6.43	42.85%	
经发办-审计经费	35.00	-35.00	-100.00%	0.00	0.00%	1.预算调减删减项目（用于长征镇防疫使用）。



支出分类	年初预算金额	预算调整金额	预算调整率	预算执行金额	年初预算执行率	备注
经发办-统计日常经费	13.00	-0.16	-1.26%	12.84	98.74%	
经发办-象源丽都社区用房物业管理费	79.00	0.00	0.00%	79.00	100.00%	
经发办-协管税收办公室经费	237.20	0.00	0.00%	237.20	100.00%	
经发办-招商工作经费	108.00	-70.57	-65.34%	37.43	34.66%	1.电费、印刷费、工作经费、公务接待费、会议费、企业联谊交流费预算调减（用于长征镇防疫使用）。
经发办-招商宣传片、宣传册制作	63.00	-63.00	-100.00%	0.00	0.00%	1.预算调减删减项目（新曹杨地块和长征工业园区地块暂缓招商工作）。
全民健身活动中心工作经费	77.00	0.00	0.00%	77.00	100.00%	
全民健身活动中心公共空间修缮	90.00	0.00	0.00%	90.00	100.00%	
人大办-人大办工作经费	70.00	0.00	0.00%	70.00	100.00%	
人大办-人大代表换届	50.00	0.00	0.00%	50.00	100.00%	
人大办-人大代表培训费	5.00	0.00	0.00%	5.00	100.00%	
人大办-人大会议	15.00	0.00	0.00%	15.00	100.00%	
社发办-残联工作经费	100.00	0.00	0.00%	100.00	100.00%	
社发办-发展共同体教育基金	880.00	-78.00	-8.86%	802.00	91.14%	
社发办-公共卫生工作经费	190.00	20.12	10.59%	210.12	100.00%	
社发办-计划生育工作经费	82.00	-9.79	-11.94%	72.21	88.06%	
社发办-居家养老工作经费	86.00	-1.72	-2.00%	84.28	98.00%	
社发办-科普创建专项经费	167.00	7.64	4.57%	174.64	100.00%	

支出分类	年初预算金额	预算调整金额	预算调整率	预算执行金额	年初预算执行率	备注
社发办-科普经费	51.00	-5.27	-10.33%	45.73	89.67%	
社发办-劳动保障工作经费	439.00	123.45	28.12%	562.45	100.00%	
社发办-劳动监察、劳动争议调解工作经费	24.00	-0.94	-3.93%	23.06	96.07%	
社发办-老龄事务经费	146.00	-21.81	-14.94%	124.19	85.06%	
社发办-民政专项经费	197.00	-88.26	-44.80%	108.74	55.20%	1.未实施民政孤儿安置项目（受疫情影响，住房未交付，故未使用装修费用）； 2.民政元旦春节及临时帮困补贴大幅调减（由于区下拨帮困款力度加大，故帮困补贴经费相应减少）。
社发办-群文专项业务费活动费	69.00	-27.52	-39.89%	41.48	60.11%	1.“我爱上舞台，周周喜乐汇”系列演出等群文系列活动费用调减； 2.群文节目创作排练、艺术指导、服装道具添置数减少； 3.市政府实事项项目综合文化活动室建设、设施配置数减少(受疫情影响，暂停线下活动)。
社发办-群众体育活动经费	62.00	-34.92	-56.33%	27.08	43.67%	1. 取消公共体育场地、建设苑点及健身步道建设；

支出分类	年初预算金额	预算调整金额	预算调整率	预算执行金额	年初预算执行率	备注
						2.未购置电脑墨盒; 3.未实施体育设备更新维修; 4.未开展体育指导及体育工作培训(受疫情影响,暂停线下活动)。
社发办-群众文化工作经费	11.00	-1.01	-9.22%	9.99	90.78%	
社发办-社区教育青少年保护经费	135.00	-67.45	-49.96%	67.55	50.04%	1.青保办系列活动劳务费调减 42.96 万元; 2.早教系列活动费、课程费、运营费调减 25.90 万元(受疫情影响,暂停相关线下活动)。
社发办-社区学校经费	34.00	0.00	0.00%	34.00	100.00%	
社发办-生活服务中心经费	105.00	-7.52	-7.17%	97.48	92.83%	
社发办-双拥工作经费	80.00	-3.62	-4.52%	76.38	95.48%	
社发办-文化专项活动经费	95.00	-7.68	-8.09%	87.32	91.91%	
社发办-新长征福利院租金	200.00	-52.50	-26.25%	147.50	73.75%	1.受疫情影响,仅支付部分月份租金。
社发办-长征 1 路运营补贴	200.00	-20.00	-10.00%	180.00	90.00%	
社发办-镇老年协会经费	30.00	0.00	0.00%	30.00	100.00%	
社发办-智慧社区建设	147.00	-104.82	-71.31%	42.18	28.69%	1.智慧社区微服务平台建设、社区“科普共享百宝箱”委托经费调减 60.18 万元;

支出分类	年初预算金额	预算调整金额	预算调整率	预算执行金额	年初预算执行率	备注
						2.智慧社区运营预算调减42.89万元（受疫情影响，暂停运营等相关服务）。
社发办-中小幼师资队伍建设	338.00	0.00	0.00%	338.00	100.00%	
社区办-建德片区综合整治经费	1,330.00	-61.63	-4.63%	1,268.37	95.37%	
社区办-居民区工作经费	280.00	-280.00	-100.00%	0.00	0.00%	1.未开展居民区工作经费项目（项目经费调整至经常性项目）。
社区办-社工所办公经费	33.00	-20.34	-61.64%	12.66	38.36%	1.未发生劳务费、培训费（调整至经常性项目经费）； 2.印刷费大幅调减（根据区政府相关要求，减少宣传资料的印制）。
社区办-社区标准化建设	863.00	-396.99	-46.00%	466.01	54.00%	1.规范化建设项目预算调减175.34万元（受疫情影响，减少相关建设项目）； 2.专项建设项目尾款仅支付25%（受疫情影响，该项目未全部完成）； 3.未开展泾阳路小花园改造（项目经费改至社发办）。

支出分类	年初预算金额	预算调整金额	预算调整率	预算执行金额	年初预算执行率	备注
社区办-社区管理办公室工作经费	81.00	-11.72	-14.47%	69.28	85.53%	
社区办-社区基金会经费	280.00	-280.00	-100.00%	0.00	0.00%	1.全部用于发动居民区疫苗接种动员工作。
社区办-社区为老场所建设	1,016.00	-113.72	-11.19%	902.28	88.81%	
社区办-社区为老经费	1,885.00	-162.13	-8.60%	1,722.87	91.40%	
社区办-社区专项活动经费	130.00	-66.26	-50.97%	63.74	49.03%	1.换届选举预算调减 26 万元(根据区政府相关要求,减少宣传资料的采购量); 2.社区发展、同心家园建设委托费调减 30.96 万元(受疫情影响,相关建设被搁置)。
社区办-社区专项建设费	87.00	-51.50	-59.20%	35.50	40.80%	1.社区设备添置集中采购减少(受疫情影响,减少办公设备添置采购); 2.网络平台与网络维护经费调减(各居委网络基本稳定,无需大量维修与升级)。
受理中心-劳动力中心专项经费	2,090.00	60.36	2.89%	2,150.36	100.00%	
受理中心-受理中心规范化建设专项费用	180.00	-30.63	-17.02%	149.37	82.98%	
体改办-工作经费	48.80	-23.40	-47.96%	25.40	52.04%	1.办公费、印刷费、差旅

支出分类	年初预算金额	预算调整金额	预算调整率	预算执行金额	年初预算执行率	备注
						费、法律咨询费、专家咨询费、政策业务专项培训费减少（因疫情原因减少差旅、业务培训等项目。体改推进暂缓故办公费、专家咨询费及宣传印刷费减少）。
体改办-体改专项奖补	320.00	0.00	0.00%	320.00	100.00%	
网格中心-城运中心经费	210.00	-13.69	-6.52%	196.31	93.48%	
网格中心-房办工作经费	983.20	-267.09	-27.17%	716.11	72.83%	
网格中心-联动联勤整治专项经费	718.00	-89.52	-12.47%	628.48	87.53%	
网格中心-绿化市容工作经费	228.36	-79.19	-34.68%	149.17	65.32%	1.垃圾分类相关费用调减预算 48.54 万元（受疫情影响，该项目暂时搁置）； 2.暴露垃圾清理项目经费调减 20.60 万元（环境整治有效，垃圾暴露情况明显改善）。
网格中心-网格、片区网络视频和城管通工作经费	121.00	-5.91	-4.88%	115.09	95.12%	
网格中心-信息采集费和街面工作站经费	230.00	-21.98	-9.56%	208.02	90.44%	
文化中心-公共场所功能升级改造	70.00	-3.97	-5.66%	66.03	94.34%	

支出分类	年初预算金额	预算调整金额	预算调整率	预算执行金额	年初预算执行率	备注
文化中心-文化中心活动运行经费	115.00	-10.77	-9.37%	104.23	90.63%	
文化中心-文化中心水电费	91.00	0.00	0.00%	91.00	100.00%	
文化中心-文化中心物业管理费	390.00	0.00	0.00%	390.00	100.00%	
镇政府-大楼整修改造等项目	400.20	-109.92	-27.47%	290.28	72.53%	1.充电桩安装数量调减; 2.由于档案室标准化建设工程及六楼会议室改造工程设计方案调整,导致工程未完工。
镇政府-防疫物资	20.00	950.00	4750.00%	970.00	100.00%	
镇政府-科技企业产业扶持	3,000.00	0.00	0.00%	3,000.00	100.00%	
镇政府-食堂第三方管理费	137.00	-7.00	-5.11%	130.00	94.89%	
镇政府-信息标准化建设费	152.30	-75.83	-49.79%	76.47	50.21%	1.按照市级相关要求,陆续对机房设备更新。 2.按照市级相关要求,陆续实施更新,故仅对部分台式计算机完成更新工作。
镇政府-预备费	997.34	-997.34	-100.00%	0.00	0.00%	1.未实施镇政府预备费(预备费系解决临时性、紧急性需求的剩余预算资金)。
镇政府-支持中小企业发展资金	32,000.00	4,324.97	13.52%	36,324.97	100.00%	

支出分类	年初预算金额	预算调整金额	预算调整率	预算执行金额	年初预算执行率	备注
综治办-安全工作经费	84.00	-0.10	-0.12%	83.90	99.88%	
综治办-社区消防管理云平台维护	30.00	0.00	-0.01%	30.00	99.99%	
综治办-司法所工作经费	84.20	-13.30	-15.80%	70.90	84.20%	
综治办-信访工作经费	155.00	-35.68	-23.02%	119.32	76.98%	1.办公经费、律师服务费减少（由于仍有信访矛盾未得到化解，故减少该项费用）； 2.重点信访人困难补助减少； 3.专用设备购置数减少。
综治办-综治工作经费	698.00	-111.61	-15.99%	586.39	84.01%	
总工会-长征镇退休（征地）人员体检费	400.00	-37.28	-9.32%	362.73	90.68%	
总工会-总工会换届选举工作	5.00	-5.00	-100.00%	0.00	0.00%	1.预算调减删减项目（换届选举时期，已关闭财务账）。
<b>合计</b>	<b>78,500.00</b>	<b>0.00</b>	<b>0.00%</b>	<b>78,500.00</b>	<b>100.00%</b>	



---

### ①基本支出预算

基本支出预算是指为保障部门正常运转、完成日常工作任务而制定的本单位人员薪酬福利支出计划和日常办公经费支出计划，可分为人员经费支出和公用经费支出。

2021年长征镇决算报告数据显示：人员经费支出12,688.00万元，占基本支出总额的90.69%，主要包括人员基本工资、绩效工资等；公用经费支出1,302.00万元，占基本支出总额的9.31%，主要包括办公费等。

### ②项目支出预算

2021年度预算单位共实施115个项目，其中：100个经常性项目，累计支出58,340.83万元；15个一次性项目，累计支出6,000.56万元。当年项目支出合计金额为64,341.39万元。

为了便于归纳、总结项目运行所积累的经验与做法，评价小组按照工作条线对项目进行分类，其中：党务工作条线共计22个项目，行政管理条线共计25个项目，民生服务条线共计68个项目。

长征镇主要以民生服务项目为主，主要包括“劳动保障工作经费”、“民政专项经费”、“公共卫生工作经费”、“残联工作经费”、“计划生育工作经费”、“居家养老工作经费”、“文化专项活动经费”、“群众体育活动经费”、“生活服务中心经费”、“智慧社区建设”等项目。

根据长征镇中长期规划内容，以及结合其服务内容等职能职责，依据绩效评价的重要性原则，结合部门年度工作计划及工作重点，经

---

与预算单位沟通，确定将“支持中小企业发展资金”、“科技企业产业扶持”、“城市精细化管理”、“社区标准化建设”及“防疫物资”五个项目作为 2021 年重点项目。

2021 年一般公共预算项目预算安排及执行情况、项目计划实施内容汇总如下。

表 6 2021 年度一般公共预算项目预算安排及执行情况明细表

金额单位：万元

序号	工作条线	责任科室	项目名称	年初预算	预算调整 金额	预算调整率	预算执行数	年初预算 执行率	计划实施内容	经常性/ 一次性	是否为 重点项目	完成情况 (是/否)
1	行政管理	财政所	财政所-工作经费	52.10	-7.54	-14.47%	44.56	85.53%	1.支付财务软件咨询服务维护费用； 2.实施财政相关工作； 3.开展财政政策业务培训。	经常性	否	是
2	党务工作	党建中心	党建中心-党建服务站 点运行费	42.00	-2.89	-6.89%	39.11	93.11%	1.开展园区党建、学习、文化休闲、公益服务活动； 2.馨越公寓服务站日常运作与活动开展； 3.提供综合服务片区党建宣传服务。	经常性	否	是
3	党务工作	党建中心	党建中心-教育培训宣传书报慰问 等经费	40.00	-16.66	-41.65%	23.34	58.35%	1.开展“两新”党建指导员工作； 2.慰问“七一”春节等重大节日志愿者； 3.支付长征镇社区党校各类费用。	经常性	否	是
4	党务工作	党建中心	党建中心-社区党建经费	79.00	-11.26	-14.25%	67.74	85.75%	1.开展各类志愿者队伍、党建活动、七夕活动等。	经常性	否	是
5	党务工作	党群	党群-党代表工作经费	68.00	-2.72	-4.00%	65.28	96.00%	1.召开 2 次党代会； 2.开展党代表活动；	经常性	否	是

序号	工作条线	责任科室	项目名称	年初预算	预算调整 金额	预算调整率	预算执行数	年初预算 执行率	计划实施内容	经常性/ 一次性	是否为 重点项目	完成情况 (是/否)
									3.做好镇、居民区集中换届。			
6	党务工作	党群	党群-妇儿 委工作经费	15.00	0.16	1.05%	15.16	101.05%	1.儿童发展工作： (1) 六一儿童节系列活动； (2) 创建全国儿友好城市，打造苏州河沿岸“儿友好”特色。 2.妇女发展工作： (1) 开展培训学习； (2) 慰问女性志愿者。 3.三八红旗手慰问： (1) 春节慰问走访老三八 24 人； (2) 重阳节慰问走访老三八 24 人。	经常性	否	否

序号	工作条线	责任科室	项目名称	年初预算	预算调整金额	预算调整率	预算执行数	年初预算执行率	计划实施内容	经常性/一次性	是否为重点项目	完成情况(是/否)
7	党务工作	党群	党群-妇联工作经费	35.00	-7.81	-22.31%	27.19	77.69%	1.三八纪念活动： (1) 亲子演讲比赛； (2) 女企业家沙龙座谈； (3) 社区妇联主席培训学习； (4) 执委、企业妇联主席参观交流学习。 2.争先创优活动： (1) 申报全国五好家庭、制作宣传视频。 3.家中心建设、妇女之家建设： (1) 创建市级家中心视频宣制作、宣传； (2) 升级打造妇女之家建设。 4.教育宣传活： (1) 创建市级家中心活动支持、培训等。 5.办公费： (1) 日常办公； (2) 杂志订阅。 6.镇妇联换届改选。	经常性	否	否
8	党务工作	党群	党群-干部工作经费	60.00	-9.93	-16.54%	50.07	83.46%	1.运营书记工作室； 2.开展干部教育培训工作。	经常性	否	是

序号	工作条线	责任科室	项目名称	年初预算	预算调整金额	预算调整率	预算执行数	年初预算执行率	计划实施内容	经常性/一次性	是否为重点项目	完成情况(是/否)
9	党务工作	党群	党群-机关党总支经费	20.00	-8.40	-42.00%	11.60	58.00%	1.组织开展机关文明建设、党员学习教育活动; 2.支付离退休、团支部、民兵相关经费; 3.开展系列主题活动、表彰奖励活动; 4.开展走访慰问共建活动。	经常性	否	是
10	党务工作	党群	党群-基层党建服务站建设	30.00	-18.33	-61.09%	11.67	38.91%	1.基层党建楼组、楼宇服务站建设。	经常性	否	是
11	党务工作	党群	党群-纪委工作经费	50.00	-7.54	-15.08%	42.46	84.92%	1.支付办公经费; 2.支付差旅费; 3.支付宣传费; 4.支付印刷费; 5.开展纪检监察谈话场所建设。	经常性	否	是
12	党务工作	党群	党群-精神文明建设	1,206.00	-483.67	-40.11%	722.33	59.89%	1.创建文明单位、文明小区; 2.实施新时代文明实践中心工作; 3.支付各类宣传经费; 4.支付创城专项经费。	经常性	否	是

序号	工作条线	责任科室	项目名称	年初预算	预算调整 金额	预算调整率	预算执行数	年初预算 执行率	计划实施内容	经常性/ 一次性	是否为 重点项目	完成情况 (是/否)
13	党务工作	党群	党群-老干部工作经费	100.00	-16.19	-16.19%	83.81	83.81%	1.寒暑各慰问离退休老同志 1 次; 2.对生病、住院、过世离退休老干部慰问及帮困补助, 镇离休老干部遗嘱慰问; 3.开展 1 次退休干部的健康体检; 4.开展机关退休老干部三八、建军、敬老节活动; 5.开展社区离休干部中心组学习、镇退休支部组织生活、镇情通报会等; 6.为镇管离休干部、镇机关处级退休干部征订报刊; 7.为退休职工买互助险; 8.支付社区离休干部医药费、保健费; 9.实施老干部实事项目; 10.开展离退休老干部开展趣味运动会或游艺节.“三看”活动。	经常性	否	是

序号	工作条线	责任科室	项目名称	年初预算	预算调整金额	预算调整率	预算执行数	年初预算执行率	计划实施内容	经常性/一次性	是否为重点项目	完成情况(是/否)
14	党务工作	党群	党群-人武部工作经费	51.00	-21.74	-42.62%	29.26	57.38%	1.开展故乡指导员、八一活动; 2.开展长征人-长征行活动; 3.购买服装及训练器材; 4.开展国防教育; 5.购置国防教育设备; 6.开展民兵干部培训; 7.民兵预备役训练; 8.支付日常办公费用; 9.战备值班、应急任务; 10.征兵、兵役登记、兵役执法检查。	经常性	否	是
15	党务工作	党群	党群-融媒体中心工作站建设	84.00	-0.75	-0.90%	83.25	99.10%	1.开展微信运营及线上线下互动活动; 2.日常摄影拍摄; 3.日常建设及运营。	经常性	否	是
16	党务工作	党群	党群-统战工作经费	25.00	-7.82	-31.30%	17.18	68.70%	1.支付办公经费; 2.宗教节日慰问; 3.支付长征镇统战之家工作经费; 4.开展政协委员联络组工作; 5.开展各类宣传月系列活动; 6.实施居民区、园区统战工作; 7.开展各类慰问活动; 8.开展传统节日联谊活动;	经常性	否	是



序号	工作条线	责任科室	项目名称	年初预算	预算调整 金额	预算调整率	预算执行数	年初预算 执行率	计划实施内容	经常性/ 一次性	是否为 重点项目	完成情况 (是/否)
									9.举行各条线工作例会。			
17	党务工作	党群	党群-团委 工作经费	64.00	-6.98	-10.91%	57.02	89.09%	1.支付办公经费； 2.实施青年文体活动项目； 3.实施青少年服务活动项目； 4.实施青春社区项目； 5.小学生爱心暑托班。	经常性	否	是
18	党务工作	党群	党群-宣传 思想工作	60.00	-12.43	-20.71%	47.57	79.29%	1.支付办公经费； 2.开展建党100周年等宣传活动； 3.会议展板设计制作； 4.党报党刊费用； 5.党委中心组等理论学习。	经常性	否	是
19	党务工作	党群	党群-宣传 志愿服务	46.00	-8.93	-19.42%	37.07	80.58%	1.建设交通文明岗； 2.市民巡防团、新长征讲师团； 3.社区志愿服务中心建设； 4.慰问志愿者； 5.开展志愿服务主题活动。	经常性	否	是
20	党务工作	党群	党群-长征 报社经费	33.00	-1.54	-4.66%	31.46	95.34%	1.支付报纸投送费； 2.电子版报纸制作； 3.策划服务及通讯员培训； 4.完成期刊、增刊。	经常性	否	是

序号	工作条线	责任科室	项目名称	年初预算	预算调整金额	预算调整率	预算执行数	年初预算执行率	计划实施内容	经常性/一次性	是否为重点项目	完成情况(是/否)
21	党务工作	党群	党群-长征红色力量联盟	119.00	-13.17	-11.06%	105.83	88.94%	1.区域化党建共建项目经费; 2.庆祝建党100周年等系列活动; 3.运营长征党群公众号; 4.其他区域化党建活动; 5.青浦镇香花桥街道结对帮扶; 6.其他区域化党建品牌建设; 7.七一”寒暑等慰问成员单位党务工作。	经常性	否	是
22	党务工作	党群	党群-总工会工作经费	134.00	-32.72	-24.42%	101.28	75.58%	1.开展第二故乡情系列活动; 2.开展第四届职工文体节活动; 3.开展劳模慰问活动; 4.开展五一庆祝活动; 5.支付非公企业工会改革工作经费补贴; 6.支付退休重病一次性补助。	经常性	否	是
23	党务工作	党群	党群-组织人事工作经费	298.00	-280.75	-94.21%	17.25	5.79%	1.支付人事办公经费; 2.支付两新党组织活动经费; 3.支付党组织服务群众项目专项经费。	经常性	否	是
24	民生服务	城管中心	各类执法保障服务	59.00	-0.09	-0.16%	58.91	99.84%	1.实施各类执法保障。	经常性	否	是
25	行政管理	规建办	规建办-老旧小区改造	0.00	2,319.74	100.00%	2,319.74	-	1.实施老小区改造等区房管局项目。	一次性	否	是

序号	工作条线	责任科室	项目名称	年初预算	预算调整金额	预算调整率	预算执行数	年初预算执行率	计划实施内容	经常性/一次性	是否为重点项目	完成情况(是/否)
			项目等区房管局配套资金									
26	行政管理	规建办	规建-城市精细化管理	2,939.00	-751.09	-25.56%	2,187.91	74.44%	1.开展爱国卫生及市容环境管理； 2.公共区域病媒生物防制及应急处理； 3.委托镇管道保洁服务； 4.老真北环境综合整治扶持性拨款； 5.慰问市容、环卫作业部门一线等工人； 6.市容环境应急处置； 7.国家卫生镇复审； 8.镇管绿地景观养护； 9.小区综合治理购买托底服务； 10.聘请第三方在安全施工、文明施工施工质量等方面强化监督管理； 11.实施拆违项目； 12.推进区重点项目； 13.片区等应急整治及维修。	经常性	是	是

序号	工作条线	责任科室	项目名称	年初预算	预算调整金额	预算调整率	预算执行数	年初预算执行率	计划实施内容	经常性/一次性	是否为重点项目	完成情况(是/否)
27	行政管理	规建办	规建-防汛防台民防减灾、地下空间专项资金	52.00	-4.54	-8.73%	47.46	91.27%	1.支付地下空间整治经费； 2.支付地下空间整治劳务费； 3.支付地下空间整治业务委托费； 4.支付防汛防台民防减灾应急经费； 5.支付防汛防台民防减灾应急工作劳务费； 6.支付防汛防台民防减灾应急委托业务费； 7.购买防汛防台民防减灾应急工作储备物资。	经常性	否	是
28	行政管理	规建办	规建-规建办工作经费	16.50	-1.79	-10.86%	14.71	89.14%	1.支付日常工作经费。	经常性	否	是
29	行政管理	规建办	规建-红十字及献血经费	90.20	-9.95	-11.04%	80.25	88.96%	1.开展红十字工作； 2.开展献血工作。	经常性	否	是
30	行政管理	规建办	规建-环保工作经费	48.00	-6.08	-12.67%	41.92	87.33%	1.开展环保工作。	经常性	否	是

序号	工作条线	责任科室	项目名称	年初预算	预算调整金额	预算调整率	预算执行数	年初预算执行率	计划实施内容	经常性/一次性	是否为重点项目	完成情况(是/否)
31	行政管理	规建办	规建-美丽家园建设:小区环境设施改善、综合整治和建设项目	1,445.00	-940.06	-65.06%	504.94	34.94%	1.实施小区垃圾分类硬件(箱房改造、新建、完善等)项目; 2.支付小区垃圾分类硬件(箱房改造、新建、完善等)咨询费; 3.实施银杏苑小区自行车智能化改造及环境楼道整治项目; 4.实施鸳鸯楼、运旺新村、星梅花苑、梅六、建德等路面及绿化改造项目; 5.支付鸳鸯楼消防提升、运旺新村路面改造、星梅花苑等小区路面及绿化改造咨询费; 6.消防提升、路面水箱绿化改造委托业务费。	经常性	否	是
32	行政管理	规建办	规建-美丽街区建设	480.00	-308.52	-64.28%	171.48	35.72%	1.延川路、吉镇路美丽街区建设项目(两侧围墙改造、人行道板改造、小区门头改造等); 2.真光路景观道路建设。	一次性	否	是
33	行政管理	规建办	规建-去年未全额支付项目余款结转支付	500.00	-49.87	-9.97%	450.13	90.03%	1.支付去年项目审价后部分和项目保修金。	经常性	否	是
34	行政管理	规建办	规建-食品安全、健康	60.00	-35.99	-59.99%	24.01	40.01%	1.食品安全、科普站工作经费; 2.健康街镇及健康社区建设。	经常性	否	是

序号	工作条线	责任科室	项目名称	年初预算	预算调整金额	预算调整率	预算执行数	年初预算执行率	计划实施内容	经常性/一次性	是否为重点项目	完成情况(是/否)
			经费									
35	行政管理	规建办	规建-小区加固修缮工程	470.00	-433.93	-92.33%	36.07	7.67%	1.申汉小区加固修缮; 2.小区环境综合整治工作。	一次性	否	是
36	行政管理	规建办	规建-小区屋面及相关设施改造工程	350.00	-0.35	-0.10%	349.65	99.90%	1.运旺新村(一期)平改坡修缮; 2.小区环境综合整治工作。	一次性	否	是
37	行政管理	集资办	集资办-工作经费	24.60	-12.93	-52.57%	11.67	47.43%	1.支付邮电费; 2.支付办公费; 3.支付会议费; 4.支付培训费; 5.支付维护费; 6.支付印刷费。	经常性	否	是
38	民生服务	集资办	集资办-审计费、法律咨询费	280.00	-228.12	-81.47%	51.88	18.53%	1.长征、真北、真光经济合作社年度审计; 2.长征镇集体经济组织专项检查; 3.支付咨询服务费。	经常性	否	是
39	民生服务	经发办	经发办-安商稳商经费	165.00	-77.97	-47.26%	87.03	52.74%	1.对企业进行高温慰问,赠送慰问品; 2.组织企业的主要负责人和财务主管体检。	经常性	否	是

序号	工作条线	责任科室	项目名称	年初预算	预算调整金额	预算调整率	预算执行数	年初预算执行率	计划实施内容	经常性/一次性	是否为重点项目	完成情况(是/否)
40	民生服务	经发办	经发办-企业联谊经贸交流服务	151.00	-40.34	-26.71%	110.66	73.29%	1.支付办公费; 2.支付差旅费 3.支付其他费用; 4.扶贫专项。	经常性	否	是
41	民生服务	经发办	经发办-商会工作经费	15.00	-8.57	-57.15%	6.43	42.85%	1.走访、慰问商会企业; 2.组织专题讲座、培训、交流活动; 3.举办特色活动, 缔结友好商会, 开展关爱、结对等特色活动。	经常性	否	是
42	民生服务	经发办	经发办-审计经费	35.00	-35.00	-100.00%	0.00	0.00%	预算调减删减项目	经常性	否	是
43	民生服务	经发办	经发办-统计日常经费	13.00	-0.16	-1.26%	12.84	98.74%	1.开展统计年报培训, 按时间节点发放劳务费; 1.提供企业辅导; 2.各类专项调查。	经常性	否	是
44	民生服务	经发办	经发办-象源丽都社区用房物业管理费	79.00	0.00	0.00%	79.00	100.00%	1.支付象源丽都社区用房物业管理费。	经常性	否	是

序号	工作条线	责任科室	项目名称	年初预算	预算调整金额	预算调整率	预算执行数	年初预算执行率	计划实施内容	经常性/一次性	是否为重点项目	完成情况(是/否)
45	民生服务	经发办	经发办-协管税收办公室经费	237.20	0.00	0.00%	237.20	100.00%	1.支付办公费; 2.支付水费; 3.支付电费; 4.支付邮电费; 5.支付维修(护)费; 6.支付人员经费; 7.支付十八所绿化费停车费; 8.支付租赁社代征收劳务费; 9.支付大楼设备、设备维护费。	经常性	否	是
46	民生服务	经发办	经发办-招商工作经费	108.00	-70.57	-65.34%	37.43	34.66%	1.推动新曹杨、北新泾地块规划局部调整; 2.完成办公区装修和配套区改造和招商工作; 3.跟踪服务好各类项目; 4.推动关联项目落地; 5.推动各类创新创业企业入驻; 6.加大企业服务力度,深入开展“楼长制”和“三送一关怀”活动。	经常性	否	是
47	民生服务	经发办	经发办一招商宣传片、宣传册制作	63.00	-63.00	-100.00%	0.00	0.00%	预算调减删减项目	经常性	否	是
48	民生服务	经发办	全民健身活动中心工作	77.00	0.00	0.00%	77.00	100.00%	1.支付全民健身活动中心工作经费。	经常性	否	是



序号	工作条线	责任科室	项目名称	年初预算	预算调整金额	预算调整率	预算执行数	年初预算执行率	计划实施内容	经常性/一次性	是否为重点项目	完成情况(是/否)
			经费									
49	民生服务	经发办	全民健身活动中心公共空间修缮	90.00	0.00	0.00%	90.00	100.00%	1.修缮全民健身活动中心公共空间。	一次性	否	是
50	行政管理	人大办	人大办-人大办工作经费	70.00	0.00	0.00%	70.00	100.00%	1.重新装修布置换届站点。	经常性	否	是
51	行政管理	人大办	人大办-人大代表换届	50.00	0.00	0.00%	50.00	100.00%	1.开展代表换届选举。	一次性	否	是
52	行政管理	人大办	人大办-人大代表培训费	5.00	0.00	0.00%	5.00	100.00%	1.组织人大代表培训。	一次性	否	是
53	行政管理	人大办	人大办-人大会议	15.00	0.00	0.00%	15.00	100.00%	1.开展一年两次人代会。	经常性	否	是
54	民生服务	社发办	社发办-残联工作经费	100.00	0.00	0.00%	100.00	100.00%	1.残疾人三大节日帮困补贴； 2.残联扶持工作。	经常性	否	是
55	民生服务	社发办	社发办-发展共同体教育基金	880.00	-78.00	-8.86%	802.00	91.14%	1.扶持创新课程及机器人创新项目； 2.共同体内各学校扶持项目。	经常性	否	是

序号	工作条线	责任科室	项目名称	年初预算	预算调整金额	预算调整率	预算执行数	年初预算执行率	计划实施内容	经常性/一次性	是否为重点项目	完成情况(是/否)
56	民生服务	社发办	社发办-公共卫生工作经费	190.00	20.12	10.59%	210.12	110.59%	1.公共卫生服务专项工作; 2.公共卫生区域化党建医养健康共同体专项工作; 3.开展公共卫生条线工作; 4.公共卫生医院专家志愿者和护士节专项工作。	经常性	否	是
57	民生服务	社发办	社发办-计划生育工作经费	82.00	-9.79	-11.94%	72.21	88.06%	1.购买计生避孕药具; 2.计生待业人员独生子女父母奖励补贴; 3.开展计生家庭健康培训活动; 4.开展计生生育关怀项目; 5.印刷计生宣传。	经常性	否	是
58	民生服务	社发办	社发办-居家养老工作经费	86.00	-1.72	-2.00%	84.28	98.00%	1.支付居家养老服务员工资; 2.养老机构护理员技能比武及各种群体活动; 3.提供居家养老助老便民理发服务; 4.支付居家养老助老服务委托管理费用。	经常性	否	是

序号	工作条线	责任科室	项目名称	年初预算	预算调整金额	预算调整率	预算执行数	年初预算执行率	计划实施内容	经常性/一次性	是否为重点项目	完成情况(是/否)
59	民生服务	社发办	社发办-科普创建专项经费	167.00	7.64	4.57%	174.64	104.57%	1.支付2020科普和智慧社区相关工程尾款; 2.推进机器人创新课程项目; 3.开展科普花园维护项目; 4.改造科普市民展示厅; 5.项目评估审计。	一次性	否	是
60	民生服务	社发办	社发办-科普经费	51.00	-5.27	-10.33%	45.73	89.67%	1.参与市区级科普、创新屋比赛; 2.举办科普系列活动; 3.支付办公经费; 4.购置科普体验馆、创新屋画廊器材、耗材; 5.科普体验馆、创新屋画廊器材购置及维护; 6.购置科普宣传画廊展板、手册、宣传品等; 7.慰问科普志愿者; 8.添置社区基础网络费用和智能设施。	经常性	否	是
61	民生服务	社发办	社发办-劳动保障工作经费	439.00	123.45	28.12%	562.45	128.12%	1.公益性劳动组织人员费用; 2.社区四保公益性岗位安置成果费; 3.招聘会职业指导讲座培训; 4.开展助业直通车便民活动; 5.开展创业者联盟活动;	经常性	否	是

序号	工作条线	责任科室	项目名称	年初预算	预算调整金额	预算调整率	预算执行数	年初预算执行率	计划实施内容	经常性/一次性	是否为重点项目	完成情况(是/否)
									6.创建市劳动和谐企业。			
62	民生服务	社发办	社发办-劳动监察、劳动争议调解工作经费	24.00	-0.94	-3.93%	23.06	96.07%	1.支付劳动监察、劳动争议调解办公室租金； 2.支付劳动监察、劳动争议调解办公室经费； 3.支付综合调解示范建设经费。	经常性	否	是
63	民生服务	社发办	社发办-老龄事务经费	146.00	-21.81	-14.94%	124.19	85.06%	1.老龄夏送清凉、冬送温暖补贴； 2.开展老龄敬老节系列活动； 3.老龄事务工作经费； 4.镇老龄温馨送餐经费。	经常性	否	是
64	民生服务	社发办	社发办-民政专项经费	197.00	-88.26	-44.80%	108.74	55.20%	1.镇定期定量人员补助； 2.孤儿安置费用； 3.慈善超市工作及运行经费； 4.慈善项目及活动经费； 5.元旦春节及临时帮困； 6.市民综合帮扶工作。	经常性	否	是

序号	工作条线	责任科室	项目名称	年初预算	预算调整金额	预算调整率	预算执行数	年初预算执行率	计划实施内容	经常性/一次性	是否为重点项目	完成情况(是/否)
65	民生服务	社发办	社发办-群文专项业务费活动费	69.00	-27.52	-39.89%	41.48	60.11%	1.组织开展“我爱上舞台，周周喜乐汇”系列演出等群文系列活动； 2.支付“我爱上舞台，周周喜乐汇”系列演出等群文系列活动劳务费； 3.添置群文节目创作排练、艺术指导、服装道具； 4.配置市政府实事项项目综合文化活动室建设、设施。	经常性	否	是
66	民生服务	社发办	社发办-群众体育活动经费	62.00	-34.92	-56.33%	27.08	43.67%	1.添置健身器具、团队服装； 2.健身团队指导老师劳务费慰问费； 3.体育场馆普查费、体质测试人头费； 4.支付劳务费； 5.支付体育赛事和活动费用。	经常性	否	是
67	民生服务	社发办	社发办-群众文化工作经费	11.00	-1.01	-9.22%	9.99	90.78%	1.支付订阅报刊杂志费用。	经常性	否	是

序号	工作条线	责任科室	项目名称	年初预算	预算调整金额	预算调整率	预算执行数	年初预算执行率	计划实施内容	经常性/一次性	是否为重点项目	完成情况(是/否)
68	民生服务	社发办	社发办-社区教育青少年保护经费	135.00	-67.45	-49.96%	67.55	50.04%	1.支付共同体相关活动费用; 2.教育机构巡查工作; 3.慰问教育志愿者; 4.支付青保办办公费; 5.支付青保办系列活动劳务费; 6.制作幼儿入园准备手册; 7.支付早教系列活动费、课程费、运营费。	经常性	否	是
69	民生服务	社发办	社发办-社区学校经费	34.00	0.00	0.00%	34.00	100.00%	1.支付社区学校办公经费; 2.微课制作; 3.开展系列社区教育展示活动; 4.支付学习点活动费。	经常性	否	是
70	民生服务	社发办	社发办-生活服务中心经费	105.00	-7.52	-7.17%	97.48	92.83%	1.支付管理费; 2.支付设施维修(护)费; 3.支付水电费; 4.支付租金。	经常性	否	是
71	民生服务	社发办	社发办-双拥工作经费	80.00	-3.62	-4.52%	76.38	95.48%	1.支付日常工作经费; 2.春节专项工作; 3.八一专项工作; 4.临时一次性活动和困难补助。	经常性	否	是
72	民生服务	社发办	社发办-文化专项活动经费	95.00	-7.68	-8.09%	87.32	91.91%	1.支付活动经费; 2.支付劳务费; 3.支付委托业务费。	经常性	否	是
73	民生服务	社发办	社发办-新	200.00	-52.50	-26.25%	147.50	73.75%	1.支付新长征福利院租金。	经常性	否	是

序号	工作条线	责任科室	项目名称	年初预算	预算调整金额	预算调整率	预算执行数	年初预算执行率	计划实施内容	经常性/一次性	是否为重点项目	完成情况(是/否)
			长征福利院租金									
74	民生服务	社发办	社发办-长征1路运营补贴	200.00	-20.00	-10.00%	180.00	90.00%	1.长征1路运营补贴。	经常性	否	是
75	民生服务	社发办	社发办-镇老年协会经费	30.00	0.00	0.00%	30.00	100.00%	1.支付老年协会工作经费。	经常性	否	是
76	民生服务	社发办	社发办-智慧社区建设	147.00	-104.82	-71.31%	42.18	28.69%	1.建设“科技共享百宝箱”； 2.建设智慧社区微服务平台； 3.运营智慧社区。	经常性	否	是
77	民生服务	社发办	社发办-中小幼师资队伍建设	338.00	0.00	0.00%	338.00	100.00%	1.中小幼师资队伍建设。	经常性	否	是
78	民生服务	社发办	社区办-建德片区综合整治经费	1,330.00	-61.63	-4.63%	1,268.37	95.37%	1.安装玫瑰苑、牡丹苑人脸识别门禁系统； 2.实施泾阳路路面改造及绿化调整； 3.支付建德片区综合整治经费。	经常性	否	否

序号	工作条线	责任科室	项目名称	年初预算	预算调整金额	预算调整率	预算执行数	年初预算执行率	计划实施内容	经常性/一次性	是否为重点项目	完成情况(是/否)
79	民生服务	社发办	社区办-居民区工作经费	280.00	-280.00	-100.00%	0.00	0.00%	1.支付办公费; 2.支付办公设备购置; 3.支付其他支出; 4.支付社区活动经费; 5.支付水电费; 6.支付水电费; 7.支付维修费。	经常性	否	是
80	民生服务	社发办	社区办-社工所办公经费	33.00	-20.34	-61.64%	12.66	38.36%	1.支付劳务费; 2.支付培训费; 3.支付其他支出; 4.支付印刷费。	经常性	否	是
81	民生服务	社发办	社区办-社区标准化建设	863.00	-396.99	-46.00%	466.01	54.00%	1.支付房屋租赁费用; 2.开展社区规范化建设; 3.开展设施建设; 4.小精特修补更新; 5.支付专项建设项目尾款; 6.实施泾阳路小花园改造。	经常性	是	否
82	民生服务	社发办	社区办-社区管理办公室工作经费	81.00	-11.72	-14.47%	69.28	85.53%	1.支付办公费; 2.支付劳务费; 3.支付慰问费; 4.支付其他工作经费; 5.支付社区综合保险。	经常性	否	否
83	民生服务	社发办	社区办-社区基金会经	280.00	-280.00	-100.00%	0.00	0.00%	1.发动居民区疫苗接种动员工作。	经常性	否	否



序号	工作条线	责任科室	项目名称	年初预算	预算调整金额	预算调整率	预算执行数	年初预算执行率	计划实施内容	经常性/一次性	是否为重点项目	完成情况(是/否)
			费									
84	民生服务	社发办	社区办-社区为老场所建设	1,016.00	-113.72	-11.19%	902.28	88.81%	1.支付怒江、金沙、梅川片区建设余款； 2.支付祥和片区中心建设费（开办费及工程费）。	一次性	否	是
85	民生服务	社发办	社区办-社区为老经费	1,885.00	-162.13	-8.60%	1,722.87	91.40%	1.新城片区中心运行经营； 2.怒江片区中心运行经营； 3.金沙片区中心运行经营； 4.梅川片区中心运行经营； 5.祥和片区中心运行经营； 6.推进智能化项目。	经常性	否	是
86	民生服务	社发办	社区办-社区专项活动经费	130.00	-66.26	-50.97%	63.74	49.03%	1.举办社区换届活动； 2.开展青年社工学院相关培训线上线下活动； 3.支付社区发展、同心家园建设委托费； 4.支付宣传活动费。	经常性	否	否
87	民生服务	社发办	社区办-社区专项建设费	87.00	-51.50	-59.20%	35.50	40.80%	1.添置社区办公场所和居民活动室设备和家具； 2.实行网络全覆盖，提供无线上网接入； 3.建设社区各项网络系统； 4.开展社区办课题研究。	经常性	否	否

序号	工作条线	责任科室	项目名称	年初预算	预算调整金额	预算调整率	预算执行数	年初预算执行率	计划实施内容	经常性/一次性	是否为重点项目	完成情况(是/否)
88	民生服务	受理中心	受理中心-劳动力中心专项经费	2,090.00	60.36	2.89%	2,150.36	102.89%	1.支付镇退休及征地养老人员养老金、医药费、生活补助等； 2.支付托养人员生活费补贴、四金等。	经常性	否	是
89	民生服务	受理中心	受理中心-受理中心规范化建设专项费用	180.00	-30.63	-17.02%	149.37	82.98%	1.购置中心设备； 2.标准化建设专项费用。	经常性	否	是
90	民生服务	体改办	体改办-工作经费	48.80	-23.40	-47.96%	25.40	52.04%	1.支付法律专家咨询服务费； 2.支付镇级体改宣传资料印刷费； 3.支付镇级产权制度改革推进会费； 4.支付日常办公费用。	一次性	否	是
91	民生服务	体改办	体改办-体改专项奖补	320.00	0.00	0.00%	320.00	100.00%	1.曹杨村一次性体改奖补； 2.五星村一次性体改奖补； 3.横港村一次性体改奖补； 4.新村村一次性体改奖补。	一次性	否	是
92	民生服务	城管中心	网格中心-城运中心经费	210.00	-13.69	-6.52%	196.31	93.48%	1.城运中心平台管理开发； 2.垃圾厢房、道路视频监控。	一次性	否	是

序号	工作条线	责任科室	项目名称	年初预算	预算调整金额	预算调整率	预算执行数	年初预算执行率	计划实施内容	经常性/一次性	是否为重点项目	完成情况(是/否)
93	民生服务	城管中心	网格中心-房办工作经费	983.20	-267.09	-27.17%	716.11	72.83%	1.支付办公经费; 2.购置办公设备; 3.代理记账; 4.支付电费; 5.支付垃圾分类保洁员工资; 6.组织参与住宅小区管理事务; 8.其他商品服务支出; 9.群组整治; 10.售后房达标奖励; 11.支付水费; 12.支付维护、养护费; 13.支付协管费; 14.支付邮电费; 15.支付早期商品房达标奖励; 16.聘用协管员。	经常性	否	是
94	民生服务	城管中心	网格中心-联动联勤整治专项经费	718.00	-89.52	-12.47%	628.48	87.53%	1.提供市容环境委托管理服务、拆违安保服务; 2.支付应急处置费。	经常性	否	是
95	民生服务	城管中心	网格中心-绿化市容工作经费	228.36	-79.19	-34.68%	149.17	65.32%	1.支付垃圾分类相关费用; 2.支付办公费; 3.购置办公设备; 4.清理暴露垃圾; 5.购买垃圾桶(箱); 6.支付护绿志愿者各项费用;	经常性	否	是

序号	工作条线	责任科室	项目名称	年初预算	预算调整金额	预算调整率	预算执行数	年初预算执行率	计划实施内容	经常性/一次性	是否为重点项目	完成情况(是/否)
									7.开展植树节期间活动。			
96	民生服务	城管中心	网格中心-网格、片区网络视频和城管通工作经费	121.00	-5.91	-4.88%	115.09	95.12%	1.支付城管通套餐费； 2.支付城管通维修费； 3.支付视频维修（护）费； 4.支付网管员工资； 5.支付网络租用费。	经常性	否	是
97	民生服务	城管中心	网格中心-信息采集费和街面工作站经费	230.00	-21.98	-9.56%	208.02	90.44%	1.支付办公经费； 2.支付工作站经费； 3.支付维修费； 4.支付印刷费； 5.支付片区网格巡查发现员工资； 6.支付信息采集费； 7.支付信息采集劳务费。	经常性	否	是
98	民生服务	社发办	文化中心-公共场所功能升级改造	70.00	-3.97	-5.66%	66.03	94.34%	1.支付2020年大修工程尾款； 2.落实文化中心空间改造及修缮工程。	经常性	否	是

序号	工作条线	责任科室	项目名称	年初预算	预算调整金额	预算调整率	预算执行数	年初预算执行率	计划实施内容	经常性/一次性	是否为重点项目	完成情况(是/否)
99	民生服务	社发办	文化中心-文化中心活动运行经费	115.00	-10.77	-9.37%	104.23	90.63%	1.支付办公费; 2.购置电脑、办公家具; 3.支付图书报刊费; 4.支付维修维护费; 5.支付文艺团队指导老师讲课费、慰问费 6.支付文化中心员工团队服装费。	经常性	否	是
100	民生服务	社发办	文化中心-文化中心水电费	91.00	0.00	0.00%	91.00	100.00%	1.支付水费、电费。	经常性	否	是
101	民生服务	社发办	文化中心-文化中心物业管理费	390.00	0.00	0.00%	390.00	100.00%	1.支付文化中心物业管理费。	一次性	否	是
102	行政管理	镇政府	镇政府-大楼整修改造等项目	400.20	-109.92	-27.47%	290.28	72.53%	1.安装充电桩; 2.实施档案室标准化建设工程项目; 3.零星项目维修; 4.改造六楼会议室; 5.更新配电间; 6.支付视频会议室改造工程尾款。	经常性	否	是
103	行政管理	镇政府	镇政府-防疫物资	20.00	950.00	4750.00%	970.00	4850.00%	1.采购新冠防疫物资。	一次性	是	是

序号	工作条线	责任科室	项目名称	年初预算	预算调整金额	预算调整率	预算执行数	年初预算执行率	计划实施内容	经常性/一次性	是否为重点项目	完成情况(是/否)
104	行政管理	镇政府	镇政府-科技企业产业扶持	3,000.00	0.00	0.00%	3,000.00	100.00%	1.实施科技企业产业扶持举措。	经常性	是	是
105	行政管理	镇政府	镇政府-食堂第三方管理费	137.00	-7.00	-5.11%	130.00	94.89%	1.支付新型食堂服务经费。	经常性	否	是
106	行政管理	镇政府	镇政府-信息标准化建设费	152.30	-75.83	-49.79%	76.47	50.21%	1.支付网络安全服务费； 2.支付各类检测费； 3.更新机房； 4.维护防火墙交换机； 5.文印室设备保养； 6.台式计算机更新。	经常性	否	是
107	行政管理	镇政府	镇政府-预备费	997.34	-997.34	-100.00%	0.00	0.00%	1.支付预备费。	经常性	否	是
108	行政管理	镇政府	镇政府-支持中小企业发展资金	32,000.00	4,324.97	13.52%	36,324.97	113.52%	1.补贴中小企业发展。	经常性	是	是
109	民生服务	综治办	综治办-安全工作经费	84.00	-0.10	-0.12%	83.90	99.88%	1.召开安全干部业务培训会议； 2.支付办公经费； 3.交通安全宣传； 4.联席会议对单位安全检查； 5.聘请第三方对重点单位检查； 6.开展安全宣传活动。	经常性	否	是
110	民生服务	综治办	综治办一社	30.00	0.00	-0.01%	30.00	99.99%	1.维护社区消防管理云平台。	经常性	否	是

序号	工作条线	责任科室	项目名称	年初预算	预算调整 金额	预算调整率	预算执行数	年初预算 执行率	计划实施内容	经常性/ 一次性	是否为 重点项目	完成情况 (是/否)
			区消防管理 云平台维护									
111	民生服务	综治办	综治办-司 法所工作经 费	84.20	-13.30	-15.80%	70.90	84.20%	1.聘请镇政府、居委会法律顾问; 2.支付司法窗口经费; 3.支付普法宣传经费; 4.开展社区矫正工作; 5.调解物业纠纷; 6.临时救助特殊对象; 7.专项慰问; 8.社工、法律工作者搭伙经费; 9.支付办公费。	经常性	否	是
112	民生服务	综治办	综治办-信 访工作经费	155.00	-35.68	-23.02%	119.32	76.98%	1.支付办公费; 2.支付律师服务费; 3.支付劳务费; 4.建设“人民满意”窗口; 5.重点信访人困难补助; 6.购置专用设备。	经常性	否	是

序号	工作条线	责任科室	项目名称	年初预算	预算调整金额	预算调整率	预算执行数	年初预算执行率	计划实施内容	经常性/一次性	是否为重点项目	完成情况(是/否)
113	民生服务	综治办	综治办-综治工作经费	698.00	-111.61	-15.99%	586.39	84.01%	1.支付办公经费; 2.订阅报刊杂志; 3.维稳辅助力量; 4.外口管理工作; 5.社区治安防范、整治等专项工作; 6.社区平安志愿者巡逻补贴; 7.慰问平安志愿者; 8.第三方购买服务参与社区治安防范; 9.防盗门窗挂钩、小微精特项目; 10.应急维稳车辆短期租赁; 11.反邪教工作; 12.禁毒经费; 13.国家安全人民防线工作; 14.区布置其他重点工作; 15.购买平安志愿者工作装备; 16.突发事件应急处置; 17.保安大队用房租赁费、水电费; 18.“以奖代补”技防设施; 19.治安巡防。	经常性	否	是
114	民生服务	总工会	总工会-长征镇退休	400.00	-37.28	-9.32%	362.73	90.68%	1.预计体检 11,000 人。	经常性	否	是



序号	工作条线	责任科室	项目名称	年初预算	预算调整 金额	预算调整率	预算执行数	年初预算 执行率	计划实施内容	经常性/ 一次性	是否为 重点项目	完成情况 (是/否)
			(征地)人 员体检费									
115	民生服务	总工会	总工会-总 工会换届选 举工作	5.00	-5.00	-100.00%	0.00	0.00%	项目撤销	一次性	否	否

### (3) 其他涉及预算资金有关事项的补充说明

#### ①2021 年度片区资金使用情况

片区资金包括房租、水电煤、办公费、物业费等类似运行经费，具体情况详见表 7:

表 7 2021 年长征镇社区建设办公室（受理中心）  
各片区资金使用情况

单位：万元

长征镇社区建设办公室（受理中心）各片区资金使用情况				
项目一级	预算金额	实际支出	结余	预算执行率
新城片区-办公费	17.00	7.00	10.00	41.2%
新城片区-印刷费	13.00	12.96	0.04	99.7%
新城片区-电费	50.00	50.00		100.0%
新城片区-物业管理费	65.00	64.56	0.44	99.3%
新城片区-维修(护)费	25.00	21.39	3.61	85.6%
新城片区-租赁费	180.00	180.00		100.0%
新城片区-委托业务费	108.00	98.69	9.31	91.4%
新城片区-其他	20.00	6.29	13.71	31.5%
<b>新城片小计</b>	<b>478.00</b>	<b>440.89</b>	<b>37.11</b>	<b>92.2%</b>
怒江片区-办公费	17.00	6.96	10.04	40.9%
怒江片区-印刷费	9.00	8.98	0.02	99.8%
怒江片区-电费	50.00	50.00		100.0%
怒江片区-物业管理费	65.00	64.56	0.44	99.3%
怒江片区-维修(护)费	25.00	14.26	10.74	57.0%
怒江片区-租赁费	268.00	268.00		100.0%
怒江片区-委托业务费	110.00	104.08	5.92	94.6%
怒江片区-其他	16.00	5.73	10.27	35.8%
<b>怒江片小计</b>	<b>560.00</b>	<b>522.57</b>	<b>37.43</b>	<b>93.3%</b>
金沙片区-办公费	10.00	3.68	6.32	36.8%
金沙片区-印刷费	8.00	7.95	0.05	99.4%
金沙片区-电费	10.00	10.00		100.0%
金沙片区-物业管理费	65.00	64.56	0.44	99.3%
金沙片区-维修(护)费	15.00	7.99	7.01	53.3%
金沙片区-租赁费	136.00	125.09	10.91	92.0%
金沙片区-委托业务费	80.00	70.04	9.96	87.5%
金沙片区-其他	10.00	9.23	0.77	92.3%
<b>金沙片小计</b>	<b>334.00</b>	<b>298.54</b>	<b>35.46</b>	<b>89.4%</b>
梅川片区-办公费	12.00	6.36	5.64	53.0%

长征镇社区建设办公室（受理中心）各片区资金使用情况				
项目一级	预算金额	实际支出	结余	预算执行率
梅川片区-印刷费	9.00	8.92	0.08	99.1%
梅川片区-电费	18.00	18.00		100.0%
梅川片区-物业管理费	66.00	65.00	1.00	98.5%
梅川片区-维修(护)费	5.00	4.99	0.01	99.8%
梅川片区-委托业务费	110.00	101.29	8.71	92.1%
梅川片区-其他	10.00	7.14	2.86	71.4%
<b>梅川片小计</b>	<b>230.00</b>	<b>211.71</b>	<b>18.29</b>	<b>92.0%</b>
祥和片区-办公费	7.00	6.93	0.07	99.1%
祥和片区-印刷费	3.00		3.00	0.0%
祥和片区-电费	10.00	10.00		100.0%
祥和片区-物业管理费	25.00	25.00		100.0%
祥和片区-委托业务费	30.00	16.04	13.96	53.5%
祥和片区-其他	5.00	3.97	1.03	79.4%
<b>祥和片小计</b>	<b>80.00</b>	<b>61.95</b>	<b>18.05</b>	<b>77.4%</b>
<b>合计</b>	<b>1682.00</b>	<b>1535.65</b>	<b>146.35</b>	<b>91.3%</b>

## ②年底资金留存情况

根据会计明细账，不存在年底有未使用完的资金打入单位账户的情况。

## 5.部门职能及战略目标

### （1）部门职能

根据长征镇 2021 年的相关政策文件规定：长征镇主要承担以下职能：

①承担党委、政府交办的日常工作和综合协调工作，督促、检查有关工作的落实，负责机关内部事务管理工作；负责日常应急值守、信息汇总和综合协调等应急管理职能，牵头辖区内综合防灾减灾救灾工作。

②承担组织人事、宣传、统战、老干部、精神文明等工作，协调、指导群团开展工作。

---

③承担本镇经济发展规划、招商引资指导、协调、服务等工作，负责全镇国有资产监督管理工作，承担镇机关日常财务管理工作。

④承担全镇规划建设、城市管理、环境保护、市容市貌、卫生（公共卫生、爱国卫生、食品安全、红十字会、健康教育、献血工作等）、防汛防台、抗震救灾等地区性综合性工作；指导和监督业委会相关工作。

⑤社会事业发展办公室：承担教育、文化、民政、劳动和社会保障、体育、科技、人口计生等工作。

⑥承担社会治安综合治理、社会稳定、安全生产、来沪人员综合管理等工作；负责接待处理群众来信来访、信访件的复查复核等。

⑦承担社区管理和居民区党的建设的工作，负责指导基层自治、居民区建设等工作，组织社区居民和单位参与社区建设和管理；积极培育发展社会组织，加大社会组织规范化建设。

⑧承担指导、监督农村集体经济组织进行清产核资、资产评估、产权界定和产权交易等工作；负责全镇农村经济收益分配统计、评价分析和监督工作；指导、监督农村集体经济组织财务公开和民主管理工作，具体内容详见下表：

表 8 部门职能与科室职责匹配表

部门职责		工作条 线	科室	科室职能	年度工作 要点	内容分类	实施计划	对应项目支出
职能	具体内容							
规划协 调、 监督管 理、 财务管 理	1.承担本镇经济 发展规划、招商引 资指导、协调、服 务等工作； 2.负责全镇国有 资产监督管理工 作，承担镇机关日 常财务管理工作。	民生服 务	财政所	1.负责持续 深化产业结 构升级工作； 2.负责加快 推进重点项 目建设工作； 3.负责招商 服务更精细 化全面化工 作。		产业结构	1.提升软件和信息服务业等“数字经济”产业发展能级； 2.推进“互联网+”产业园和智能科技产业园建设工作； 3.做大做强互联网影视、数字新媒体产业； 4.推动高端制造、工业互联网、征信产业的培育和集聚； 5.主办“全球零售电商中国峰会”，做好与“进博会”的联动。	1.安商稳商经费； 2.商会工作经费； 3.审计经费； 4.统计日常经费； 5.象源丽都社区用房物业管理费； 6.协管税收办公室经费； 7.招商工作经费。
						项目建设	1.推动新曹杨、北新泾地块规划局部调整； 2.完成办公区装修和配套区改造和招商工作；	

部门职责		工作条 线	科室	科室职能	年度工作 要点	内容分类	实施计划	对应项目支出
职能	具体内容							
							3.跟踪服务好各类项目; 4.推动关联项目落地。	
						招商服务	1.推动各类创新创业企业入驻; 2.加大企业服务力度,深入开展 “楼长制”和“三送一关怀”活 动。	
建设规 划、 指导监 督	1.承担全镇规划 建设、城市管理、 环境保护、市容市 貌、卫生(公共卫 生、爱国卫生、食 品安全、红十字 会、健康教育、献 血工作等)、防汛 防台、抗震救灾等	民生服 务	规划建 设和生 态环境 办公室	1.负责完成 小区改造项 目; 2.负责完 成美丽街区 改造; 3.负责 完善市容市 貌, 拆除违法 建筑; 4.负责提升	改造小区 街道, 建设 美丽街区	小区改造	1.完成大爱建、梅北小区、梅岭 新村、梅川路 799 弄 8-10 号小区 屋面及相关设施综合改造、雨污 水混接改造项目; 2.启动上钞苑、上钞桂花苑、上 钞银杏苑小区屋面及相关设施综 合改造项目。	1.城市精细化管 理; 2.防汛防台民防减 灾、地下 3.空间专 项资金; 4.规建办工作经 费;
						街道改造	1.完成泾阳路美丽街区改造; 2.完成金沙江路景观道路;	5.红十字及献血经 费;

部门职责		工作条 线	科室	科室职能	年度工作 要点	内容分类	实施计划	对应项目支出
职能	具体内容							
	地区性综合性工 作; 2.指导和监督业 委会相关工作。			辖区违法违 规经营综合 整治力度; 5.负责推进 爱国卫生; 6.负责防台 防汛工作。			3.完成真光路景观道路和示范道 路建设。	6.环保工作经费; 7.美丽家园建设;
						违法违规整 治	1.拆除违法建筑 32 处。	8.小区换届设施改 善;
						食品安全	1.推进长征经济带餐饮企业整 治; 2.加强食品安全志愿者队伍建 设; 3.开展食品安全宣传活动。	9.综合整治和项目 建设费; 10.美丽街区建设 费; 11.食品安全、健康
						救助工作	1.完成全年救护员 200 指标, 普 及培训 1800 指标, 帮困救助全年 累计达 20 万左右。	经费; 12.小区加固修缮 工程费;
						爱国卫生	1.组建长征镇爱国卫生指导员, 深入推进爱国卫生运动。	13.小区屋面及相 关设施改造工程 费。
						防汛防台	1.落实属地河长及地下空间巡河	

部门职责		工作条 线	科室	科室职能	年度工作 要点	内容分类	实施计划	对应项目支出
职能	具体内容							
							制度。	
教育科 普、 普及文 化、 体育建 设	1.承担教育、文 化、民政、劳动和 社会保障、体育、 科技、人口计生等 工作。	民生服 务	社会事 业发展 办公室	1.负责开展 科普项目； 2.负责加强 科普与科技 创新、文化、 体育、教育等 工作的融合 工作； 3.负责推进 教育工作； 4.负责文化 活动的开展； 5.负责完善 硬件，促进全	科普创新， 协同推进 教育工作， 开展红色 文化活动， 营造全民 健身氛围	科普工作	1.举办上海科技节系列科普活 动； 2.开展普陀区基层科普行动计 划； 3.完成泾阳路“花香满泾”社区 共享花园工程建设项目。	1.残联工作经费； 2.发展共同体教育 基金； 3.公共卫生工作经 费； 4.计划生育工作经 费；
						教育工作	1.召开长征镇教育共同体2021年 度工作会议； 2.开展2021年共同体成员校特色 项目扶持； 3.录制并投放教育主题的线上访 谈类节目； 4.组织参加上海市青少年人工智 能创新大赛集训项目；	5.居家养老工作经 费； 6.科普创建专项经 费； 7.科普经费； 8.劳动保障工作经 费；



部门职责		工作条 线	科室	科室职能	年度工作 要点	内容分类	实施计划	对应项目支出
职能	具体内容							
				民健康。			5.举办科普进校园、心理进校园，社区公益心理讲座场； 6.召开共同体与互联网党委座谈会； 7.开设线下班课，开展相关教育活动； 8.加强对现有机构的排查巡检力度处理居民对于“地下”培训行为的投诉信访工作。	9.劳动监察、劳动争议调解 10.工作经费；老龄事务经费； 11.民政专项经费； 12.群文专项业务费活动费； 13.群众体育活动经费；
						文化工作	1.举办两大市级赛事； 2.开展围绕建党百年主题各类群文活动。	14.群众文化工作经费； 15.社区教育青少年保护经费；
						体育工作	1.开展三大品牌健身活动； 2.完善硬件、充实内涵促进全民健康。	16.社区学校经费； 17.生活服务中心

部门职责		工作条 线	科室	科室职能	年度工作 要点	内容分类	实施计划	对应项目支出
职能	具体内容							
								经费; 18.双拥工作经费; 19.文化专项活动 经费; 20.镇老年协会经 费; 21.新长征福利院 租金; 22.长征1路运营 补贴; 23.智慧社区建设 费; 24.中小幼师资队 伍建设费。
综合治	1.承担社会治安	民生服	平安建	1.负责“扫黑	“扫黑除	扫黑除恶	1.健全体制机制建设，继续强化	1.信访工作经费。

部门职责		工作条 线	科室	科室职能	年度工作 要点	内容分类	实施计划	对应项目支出
职能	具体内容							
理、 接待处 理、 服务协 调	综合治理、社会稳 定、安全生产、来 沪人员综合管理 等工作； 2.负责接待处理 群众来信来访、信 访件的复查复核 等。	务	设办公 室	除恶”专项斗 争工作； 2.负责根据 区委政法委 工作部署开 展工作； 3.负责开展 “五防”专项 行动； 4.负责重要 节点信访、安 保、维稳、城 市运行安全 工作； 5.负责烟花	恶”专项斗 争工作，以 推进市域 社会治理 现代化试 点工作为 契机，筑牢 社区安全 防范“篱 笆”		基层治理。	
						市域社会治 理现代化	1.建立市域社会治理现代化试点 工作档案库； 2.完成中期评估工作。	
						专项行动	1.完成了星梅花苑小区和新曹杨 北巷小区地下车库综合改造； 2.推进“小微精特”项目； 3.改造小区视频监控系统； 4.发动平安志愿者开展巡逻； 5.推进“国家反诈中心”APP推 广安装工作； 6.制作《防范电信网络诈骗宣传 手册》； 7.开展风险金融企业排查及预防 诈骗宣传的联合行动；	

部门职责		工作条 线	科室	科室职能	年度工作 要点	内容分类	实施计划	对应项目支出
职能	具体内容							
				爆竹安全管 控工作； 6.负责卫星 电视广播地 面接收设施 整治工作； 7.负责群租 专项整治工 作；8.负责禁 毒工作； 9.反邪教工 作。			8.开展 P2P、非法集资、套路贷 等排查； 9.开展地毯式个人极端风险隐患 排查。	
						安全治理	组织社区平安志愿者、市容服务 队等在全镇各小区、街面重要点 位参与小区巡防、街面驻守、重 点人员防控、安全检查等工作	
						安全管控	1.完成禁止燃放区域“零燃放” 的工作目标。	
						设施整治	1.清理整治非法安装、使用的卫 星地面接收设施。	
						群租专项整 治	1.开展了 9 次集中整治，整治群 租房 139 套，拆除高低床 257 个、 违法隔间 47 处。	

部门职责		工作条 线	科室	科室职能	年度工作 要点	内容分类	实施计划	对应项目支出
职能	具体内容							
						禁毒工作	1.组织了3场禁毒宣传活动; 2.开展禁毒知识讲座。	
						反邪教工作	1.开展教育转化工作。	
党区建 设、 指导工 作、 建设管 理、 培育发 展、 规范建 设	1.承担社区管理和居民区党的建设工作,负责指导基层自治、居民区建设等工作,组织社区居民和单位参与社区建设和管理; 2.积极培育发展社会组织,加大社会组织规范化建设。	民生服 务	社 区 建 设 办 公 室	1.负责全力做好各项换届、选举工作; 2.负责提升社区治理精细化工作; 3.负责稳步推进队伍建设工作; 4.负责做好社会组织和	提升社区治理精细化、科学化水平,探索建立具有长征特色的社区治理共同体,不断提升居民的获得感和幸福感。	换届选举	1.加强工作培训指导外; 2.早发现、早研判、早处置可能出现的矛盾问题。	1.居民区工作经费; 2.社工所办公经费; 3.社区标准化建设; 4.社区管理办公室工作经费; 5.社区基金会经费; 6.社区为老场所建设;
						社区治理	1.进一步夯实“四百”走访常态化工作; 2.深入推进社区“邻伙伴”计划; 3.推广“社区云”平台建设; 4.推进老旧住宅加装电梯和居民区维修基金续筹工作; 5.做好居委会标准化建设。	
						队伍建设	1.健全社工培训教育体系; 2.加强社工队伍规范化、职业化	

部门职责		工作条 线	科室	科室职能	年度工作 要点	内容分类	实施计划	对应项目支出
职能	具体内容							
				社区基金会 相关工作。			建设； 3.完善社区各项工作制度和流 程； 4.完善社工绩效考核方式方法。	7.社区为老经费； 8.社区专项活动经 费； 9.社区专项建设 费； 10.建德片区综合 整治经费。
						社会组织和 社区基金会 相关工作	开展对辖区内社会组织的跟踪指 导，进一步提相关社会组织的专业 能力。	
指导监 督、 资产评 估、 统计分 析	1.承担指导、监督 农村集体经济组 织进行清产核资、 资产评估、产权界 定和产权交易等 工作； 2.负责全镇农村 经济收益分配统	民生服 务	农村集 体资产 管理办 公室	1.负责开展 企业年度制 度检查； 2.负责完成 集资管理考 核；3.负责完 善集资管理 制度；4.负责	完善集资 管理制度， 形成规范 管理	制度改革	1.成立五一经济合作社； 2.开展成果分享； 3.推进份额征发放； 4.启动镇级产权制度改革工作； 5.成立镇级体改专班； 6.完成镇级农龄梳理统计； 7.完成镇级集体资产清产核资工 作。	1.工作经费； 2.审计费； 3.法律咨询费。

部门职责		工作条 线	科室	科室职能	年度工作 要点	内容分类	实施计划	对应项目支出
职能	具体内容							
	计、评价分析和监督工作；指导、监督农村集体经济组织财务公开和民主管理工作。			开展职工薪资专项检查工作； 5.负责启动新一轮集资外审工作； 6.负责开展集资管理学习培训活动。		规范管理	1.完成年度集资考核工作； 2.制定企业年度经营管理考核细则； 3.开展集体企业2020年度审计工作； 4.完成2020年度集体资产清查工作； 5.配合做好区集资专项审计工作。	
党建领导、拓展服务、日常管理	1.负责推进区域化大党建，加强对基层治理的领导，加强党建阵地功能拓展和服务深化，做好党员群	行政管理	社区党群服务中心	1.负责建设长征镇党群服务阵地体系功能工作； 2.负责建设党群中心体	以党史学习教育为契机，以党员、群众需求为导向	服务体系	1.新建1个党群服务中心、1个居民区党群服务站、2个楼宇（园区）党群服务站； 2.构建“1+5+10+29”党群服务阵地网络； 3.构建数字党群中心场景模式，形	1.妇联工作经费； 2.干部工作经费； 3.机关党总支经费； 4.纪委工作经费； 5.精神文明建设；

部门职责		工作条 线	科室	科室职能	年度工作 要点	内容分类	实施计划	对应项目支出
职能	具体内容							
	众的服务工作； 2.负责对居民区 党组织书记队伍 进行日常管理等。			系功能； 3.负责及时 维护各项基 本信息和数 据情况，保证 数据准确性、 时效性； 4.负责开展 党史学习教育 活动的开展； 5.负责发展 新党员的培 训；6.负责完 成基层党组			成“数字长征”网； 4.将上海市党员党组织信息管理 系统与“先锋·上海”平台融合； 5.开展小程序培训。	6.老干部工作经 费； 7.人武部工作经 费；
					党史学习	1.开展专家党课、主题党课； 2.推送优质党课至居民区和园 区； 3.推送学学党史视频、电源党课 菜单； 4.制作长征镇党员时空对话集； 5.对接困难群众微心愿； 6.开展长征镇基层党组织书记党 史学习培训； 7.推送百个送学服务进各楼宇 (园区)党群服务站；	8.融媒体工作站建 设； 9.统战工作经费； 10.统战工作经费； 11.团委工作经费； 12.宣传思费用； 13.长征报社经费； 14.总工会工作经 费； 15.组织人事工作 经费。	



部门职责		工作条 线	科室	科室职能	年度工作 要点	内容分类	实施计划	对应项目支出
职能	具体内容							
				织换届选举 工作； 7.负责党群 服务站拍摄 宣传任务； 8.负责完成 资源清单、需 求清单、项目 清单汇总工 作； 9.负责日常 工作有序开展。			8.开展体检工作； 9.开展 2021 年党员政治生日活 动。	
						党员培训	1.开展“接力长征铸新人”新发 展党员结对共建系列活动； 2.组织居民区、“两新”党员开 展迎新活动； 3.开展党员志愿服务活动。	
						建设党员队 伍	1.邀请党校老师讲授党课、 书记工作室老书记传授经验、中 心工作人员业务知识培训； 2.定期开展交流会，集中学 习多个重要文件； 3.开展包含商务礼仪、智慧 生活、健康管理等方面的系列活	

部门职责		工作条 线	科室	科室职能	年度工作 要点	内容分类	实施计划	对应项目支出
职能	具体内容							
							动。	
						“两新”党建	1.组织“我为群众办实事”项目清单，发布了普陀区“两新”组织党建联盟名单； 2.建立“喜马拉雅”有声图书墙； 3.完成党群服务站以及4个党群服务中心宣传任务，申报案例工作； 4.搭建平台让企业与社区对接； 5.研发党史学习游戏、党建小游戏	
						党建工作	1.规范党费交纳及经费使用； 2.督促按期换届； 3.对各居民区党群服务站远程教育平台设备进行维护；	

部门职责		工作条 线	科室	科室职能	年度工作 要点	内容分类	实施计划	对应项目支出
职能	具体内容							
							4.组织党员教育电视片； 5.对各基层进行慰问，发放纪念徽章、书籍； 6.配合全镇疫苗接种工作。	
综合分 析、 网格管 理	1.负责对全镇城市运行日常状况进行综合分析和监测，推动城市运行“一网统管”应用； 2.负责全镇网格化综合管理、绿化市容环境卫生、住房保障和房屋管理方面的日常管	民生服 务	城市运 行管理 中心	1.负责在案件类型多样性基础上侧重提升案件质量工作； 2.负责提升案件处置有效性； 3.负责加强平台工作人员专业知识	“一网统 管”全面落 地，城市管 理更加精 细	网格化管理	1.加大巡查发现力度，建立长效机制； 2.提升难点顽症的处置有效性。	1.城运中心经费。
						市民热线	1.整合资源，将所有服务民生的服务渠道、服务方式统一到平台； 2.完善工作机制，细化服务措施； 3.优化管理方式，促质效满意，完善机制； 4.增加热线参与对物业公司的年度考核； 5.加强疑难工单督办力度，提升	

部门职责		工作条 线	科室	科室职能	年度工作 要点	内容分类	实施计划	对应项目支出
职能	具体内容							
	理、专业巡查、应 急处置以及对 “12345”等相关 服务热线被动发 现问题的派遣、协 调、督办、核查、 回复（访）、结案 等工作。			学习； 4.负责处理 市民热线专 项整治工作； 5.负责热线 对接人员基 础培训工作； 6.负责定期 召开热线例 会；7.负责全 面优化社会 治理智能化 水平工作； 8.负责加强 基层综合建			市民满意度。	
					一网统管	1.成立长征镇“一网统管”工作 领导小组； 2.发现聚焦问题，优化处置流程； 3.实行应急值守制度； 4.组建、充实多支应急队伍，以 应对市； 5.民热线、网格化管理等需要处 置的紧急事件； 6.推进“区街一体化”，对接智 联普陀系统系统平台； 7.推进“一网统管”应用场景建 设； 8.强化组织领导、运行力量，加 强全镇城运实效综合督查；		

部门职责		工作条 线	科室	科室职能	年度工作 要点	内容分类	实施计划	对应项目支出
职能	具体内容							
				设工作; 9.负责加强 各类专业执 法力量的及 时应援和综 合联动。			9.制定信息管理制度,明确信息 安全管理职责和管理策略。	

---

## （2）部门战略目标

### ①中长期规划及发展目标

根据《普陀区长征镇第二十届人大工作报告》可知，长征镇坚持习近平新时代中国特色社会主义思想为指导，紧紧围绕科创引领、智慧融合，同心共筑美丽新家园的总体目标，认真贯彻党委决策部署，积极履行人大监督职责，助力政府各项工作有序、有效推进。有关总体思路、具体发展目标等内容如下：

#### 1) 总体思路

高举中国特色社会主义伟大旗帜，以习近平新时代中国特色社会主义思想为指导，全面贯彻党的十九大、十九届二中、三中、四中、五中、六中全会精神和习近平总书记在庆祝中国共产党成立 100 周年大会上的重要讲话精神、习近平总书记考察上海重要讲话精神，贯彻区第十一次党代会和镇第十五次党代会精神，在区委、区政府和镇党委的坚强领导下，在镇人大的监督支持下，“写好五线谱，谱好两曲，携手零距离，共画同心圆”，全力实现经济发展高质量、城区形象高颜值、人民生活高品质、城区治理高效能、干部人才高素质，为普陀区“创新发展活力区、美好生活品质区”建设作出更大贡献。

#### 2) 发展目标

A.坚持稳中求进工作总基调，始终保持战略定力，加大稳增长力度，落实好各项安商稳商招商举措，推动经济稳中有进，区级税收总量保持全区前列，以自身发展的确定性对冲外部环境的不确定性。

B.围绕“一网统管”，建强镇级城运中心，健全“大数据+网格

---

化+铁脚板”工作机制，着力形成统一高效的工作闭环。围绕“一网通办”，打造政务服务15分钟服务圈和24小时不打烊自助服务。

C.争创全国文明单位，助力普陀区争创全国文明城区。巩固国家卫生镇、上海市无违建先进街镇、上海市生活垃圾分类示范街镇创建成果。

### 3) 主要任务

A.着力提升重点产业集聚度、区域转型加速度、营商环境美誉度。

B.深化产权制度改革，提升集资发展效益。

C.扎实做好民生保障工作，积极推进社会事业发展。

D.积极推动城市更新，持续提升精细化水平。

E.深化社区治理创新，坚决守牢安全底线，全力保障社会稳定。

F.深入推进法治政府建设，持续强化干部队伍建设，切实加强政府作风建设。

### ② 2021 年度工作计划

2021年长征镇以习近平新时代中国特色社会主义思想 and 十九大精神为指导，认真学习习近平总书记和党中央对新时代人大工作的要求，深入贯彻落实《中共普陀区委关于加强新时代人大工作充分发挥区、镇两级人大在推进城区治理现代化中的作用的实施意见》精神，围绕区域中心工作，依法履行人大职能，提升代表履职能力，加强人大自身建设，切实发挥镇人大在推进城区治理现代化中的重要作用。

根据《长征镇关于调整党政内设机构和事业单位设置的通知》（普长委〔2021〕93号）及相关文件精神，结合长征镇部门职能定位，

---

按业务条线确定了 8 项工作要点。评价小组通过梳理 2021 年长征镇工作要点、科室工作计划及项目内容，将工作条线、年度工作要点、责任主体、目标、实施计划及项目支出一一对应，具体如下表 9 所示，有关计划完成情况详见附件 6。



表9 部门职能职责及2021年度工作计划情况表

部门职责		工作条线	科室	科室职能	年度工作要点	内容分类	实施计划	对应项目支出
职能	具体内容							
规划协调、监督管理、财务管理	1.承担本镇经济发展规划、招商引资指导、协调、服务等工作； 2.负责全镇国有资产监督管理工作，承担镇机关日常财务管理工作。	行政管理	经济发展办公室 / 财政所	1.负责持续深化产业结构升级工作； 2.负责加快推进重点项目建设工作； 3.负责招商服务更精细化全面化工作。	推动经济高质量发展，加大招商引资力度。	产业结构	1.提升软件和信息服务业等“数字经济”产业发展能级； 2.推进“互联网+”产业园和智能科技产业园建设工作； 3.做大做强互联网影视、数字新媒体产业； 4.推动高端制造、工业互联网、征信产业的培育和集聚； 5.主办“全球零售电商中国峰会”，做好与“进博会”的联动。	1.安商稳商经费； 2.商会工作经费； 3.审计经费； 4.统计日常经费； 5.象源丽都社区用房物业管理费； 6.协管税收办公室经费； 7.招商工作经费。
						项目建设	1.推动新曹杨、北新泾地块规划局部调整； 2.完成办公区装修和配套区改造和招商工作； 3.跟踪服务好各类项目； 4.推动关联项目落地。	
						招商服务	1.推动各类创新创业企业入驻； 2.加大企业服务力度,深入开展“楼长制”和“三送一关怀”活动。	

部门职责		工作条线	科室	科室职能	年度工作要点	内容分类	实施计划	对应项目支出
职能	具体内容							
建设规划、指导监督	1.承担全镇规划建设、城市管理、环境保护、市容市貌、卫生（公共卫生、爱国卫生、食品安全、红十字会、健康教育、献血工作等）、防汛防台、抗震救灾等地区性综合性工作； 2.指导和监督业委会相关工作。	行政管理	规划建设 和生态环境 办公室	1.负责完成小区改造项目；2.负责完成美丽街区改造； 3.负责完善市容市貌，拆除违法建筑； 4.负责提升辖区违法违规经营综合整治力度； 5.负责推进爱国卫生； 6.负责防台防汛工作。	改造小区街道， 建设美丽街区。	小区改造	1.完成大爱建、梅北小区、梅岭新村、梅川路799弄8-10号小区屋面及相关设施综合改造、雨污水混接改造项目； 2.启动上钞苑、上钞桂花苑、上钞银杏苑小区屋面及相关设施综合改造项目。	1.城市精细化管理； 2.防汛防台民防减灾、地下3.空间专项资金； 4.规建办工作经费； 5.红十字及献血经费； 6.环保工作经费； 7.美丽家园建设； 8.小区换届设施改善、综合9.整治和项目建设费； 10.美丽街区建设费； 11.食品安全、健康经费； 12.小区加固修缮工程费； 13.小区屋面及相关设施改造工程费。
						街道改造	1.完成泾阳路美丽街区改造； 2.完成金沙江路景观道路； 3.完成真光路景观道路和示范道路建设。	
						违法违规整治	1.拆除违法建筑32处。	
						食品安全	1.推进长征经济带餐饮企业整治； 2.加强食品安全志愿者队伍建设； 3.开展食品安全宣传活动。	
						救助工作	1.完成全年救护员200指标，普及培训1800指标，帮困救助全年累计达20万左右。	
						爱国卫生	1.组建长征镇爱国卫生指导员，深入推进爱国卫生运动。	
						防汛防台	1.落实属地河长及地下空间巡河制度。	
教育科普、普及文化、	1.承担教育、文化、民政、劳动和社会保障、体育、科技、人口计生等工作。	民生服务	社会事业发展办公室	1.负责开展科普项目； 2.负责加强科普与科技创新、文化、	科普创新，协同推进教育工作，开展红色文化活动，营造全民健	科普工作	1.举办上海科技节系列科普活动； 2.开展普陀区基层科普行动计划； 3.完成泾阳路“花香满泾”社区共享花园工程建设项目。	1.残联工作经费； 2.发展共同体教育基金； 3.公共卫生工作经

部门职责		工作条线	科室	科室职能	年度工作要点	内容分类	实施计划	对应项目支出
职能	具体内容							
体育建设				体育、教育等工作的融合工作； 3.负责推进教育工作； 4.负责文化活动的开展； 5.负责完善硬件，促进全民健康。	身氛围。	教育工作	1.召开长征镇教育共同体 2021 年度工作会议； 2.开展 2021 年共同体成员校特色项目扶持； 3 录制并投放教育主题的线上访谈类节目； 4 组织参加上海市青少年人工智能创新大赛集训项目； 5.举办科普进校园、心理进校园，社区公益心理讲座场； 6.召开共同体与互联网党委座谈会； 7.开设线下班课，开展相关教育活动； 8.加强对现有机构的排查巡检力度处理居民对于“地下”培训行为的投诉信访工作。	费； 4.计划生育工作经费； 5.居家养老工作经费； 6.科普创建专项经费； 7.科普经费； 8.劳动保障工作经费； 9.劳动监察、劳动争议调解 10.工作经费； 老龄事务经费； 11.民政专项经费； 12.群文专项业务费活动费；
						文化工作	1.举办两大市级赛事； 2.开展围绕建党百年主题各类群文活动。	13.群众体育活动经费；
						体育工作	1.开展三大品牌健身活动； 2.完善硬件、充实内涵促进全民健康。	14.群众文化工作经费； 15.社区教育青少年保护经费； 16.社区学校经费； 17.生活服务中心经

部门职责		工作条线	科室	科室职能	年度工作要点	内容分类	实施计划	对应项目支出
职能	具体内容							
								费; 18.双拥工作经费; 19.文化专项活动经费; 20.镇老年协会经费; 21.新长征福利院租金; 22.长征1路运营补贴; 23.智慧社区建设费; 24.中小幼师资队伍建设费。
综合治理、接待处理、	1.承担社会治安综合治理、社会稳定、安全生产、来沪人员综合管理等工作;	民生服务	平安建设办公室	1.负责“扫黑除恶”专项斗争工作; 2.负责根据区委政法委工作部署开展	“扫黑除恶”专项斗争工作,以推进市域社会治理现代化试点工作	扫黑除恶	1.健全体制机制建设,继续强化基层治理。	1.信访工作经费。
						市域社会治理现代化	1.建立市域社会治理现代化试点工作档案库; 2.完成中期评估工作。	

部门职责		工作条线	科室	科室职能	年度工作要点	内容分类	实施计划	对应项目支出
职能	具体内容							
服务协调	2.负责接待处理群众来信来访、信访件的复查复核等。			工作； 3.负责开展“五防”专项行动； 4.负责重要节点信访、安保、维稳、城市运行安全工作； 5.负责烟花爆竹安全管控工作； 6.负责卫星电视广播地面接收设施整治工作； 7.负责群租专项整治工作；8.负责禁毒工作； 9.反邪教工作。	作为契机，筑牢社区安全防范“篱笆”。	专项行动	1.完成了星梅花苑小区和新曹杨北苑小区地下车库综合改造； 2.推进“小微精特”项目； 3.改造小区视频监控系统； 4.发动平安志愿者开展巡逻； 5.推进“国家反诈中心”APP推广安装工作； 6.制作《防范电信网络诈骗宣传手册》； 7.开展风险金融企业排查及预防诈骗宣传的联合行动； 8.开展P2P、非法集资、套路贷等排查； 9.开展地毯式个人极端风险隐患排查。	
						安全治理	组织社区平安志愿者、市容服务队等在全镇各小区、街面重要点位参与小区巡防、街面驻守、重点人员防控、安全检查等工作	
						安全管控	1.完成禁止燃放区域“零燃放”的工作目标。	
						设施整治	1.清理整治非法安装、使用的卫星地面接收设施。	
						群租专项整治	1.开展了9次集中整治，整治群租房139套，拆除高低床257个、违法隔间47处。	

部门职责		工作条线	科室	科室职能	年度工作要点	内容分类	实施计划	对应项目支出
职能	具体内容							
						禁毒工作	1.组织了3场禁毒宣传活动; 2.开展禁毒知识讲座。	
						反邪教工作	1.开展教育转化工作。	
党区建设、 指导工作、 建设管理、 培育发展、 规范建设	1.承担社区管理和居民区党的建设工作,负责指导基层自治、居民区建设等工作,组织社区居民和单位参与社区建设和管理; 2.积极培育发展社会组织,加大社会组织规范化建设。	民生服务	社区建设 办公室	1.负责全力做好各项换届、选举工作; 2.负责提升社区治理精细化工作; 3.负责稳步推进队伍建设工作; 4.负责做好社会组织和社区基金会相关工作。	提升社区治理精细化、科学化水平,探索建立具有长征特色的社区治理共同体,不断提升居民的获得感和幸福感。	换届选举	1.加强工作培训指导外; 2.早发现、早研判、早处置可能出现的矛盾问题。	1.居民区工作经费; 2.社工所办公经费; 3.社区标准化建设; 4.社区管理办公室工作经费; 5.社区基金会经费; 6.社区为老场所建设; 7.社区为老经费; 8.社区专项活动经费; 9.社区专项建设费; 10.建德片区综合整治经费。
						社区治理	1 进一步夯实“四百”走访常态化工作; 2.深入推进社区“邻伙伴”计划; 3.推广“社区云”平台建设; 4.推进老旧住宅加装电梯和居民区维修基金续筹工作; 5.做好居委会标准化建设。	
						队伍建设	1 健全社工培训教育体系; 2.加强社工队伍规范化、职业化建设; 3.完善社区各项工作制度和流程; 4.完善社工绩效考核方式方法。	
						社会组织和社区基金会相关工作	开展对辖区内社会组织的跟踪指导,进一步提相关社会组织的专业能力。	

部门职责		工作条线	科室	科室职能	年度工作要点	内容分类	实施计划	对应项目支出
职能	具体内容							
指导监督、资产评估、统计分析	1.承担指导、监督农村集体经济组织进行清产核资、资产评估、产权界定和产权交易等工作； 2.负责全镇农村经济收益分配统计、评价分析和监督工作；指导、监督农村集体经济组织财务公开和民主管理工作。	民生服务	农村集体资产管理办公室	1.负责开展企业年度制度检查； 2.负责完成集资产管理考核；3.负责完善集资产管理度； 4.负责开展职工薪资专项检查工作； 5.负责启动新一轮集资外审工作； 6.负责开展集资产管理学习培训活动。	完善集资产管理度，形成规范管理。	制度改革	1.成立五一经济合作社； 2.开展成果分享； 3.推进份额征发放； 4.启动镇级产权制度改革工作； 5.成立镇级体改专班； 6.完成镇级农龄梳理统计； 7.完成镇级集体资产清产核资工作。	1.工作经费； 2.审计费； 3.法律咨询费。
						规范管理	1.完成年度集资考核工作； 2.制定企业年度经营管理考核细则； 3.开展集体企业2020年度审计工作； 4.完成2020年度集体资产清查工作； 5.配合做好区集资专项审计工作。	
党建领导、拓展服务、日常管理	1.负责推进区域化大党建，加强党对基层治理的领导，加强党建阵地功能拓展和服务深化，做好党员群众的服务工作； 2.负责对居民区党组织书记队伍进行日常	党务工作	社区党群服务中心	1.负责建设长征镇党群服务阵地体系功能工作； 2.负责建设党群中心体系功能； 3.负责及时维护各项基本信息和数据情况，保证数据准	以党史学习教育为契机，以党员、群众需求为导向。	服务体系	1.新建1个党群服务中心、1个居民区党群服务站、2个楼宇（园区）党群服务站； 2.构建“1+5+10+29”党群服务阵地网络； 3.构建数字党群中心场景模式，形成“数字长征”网； 4.将上海市党员党组织信息管理系统与“先锋·上海”平台融合； 5.开展小程序培训。	1.妇联工作经费； 2.干部工作经费； 3.机关党总支经费； 4.纪委工作经费； 5.精神文明建设； 6.老干部工作经费； 7.人武部工作经费； 8.融媒体中心站建

部门职责		工作条线	科室	科室职能	年度工作要点	内容分类	实施计划	对应项目支出
职能	具体内容							
	管理等。			<p>确性、时效性；</p> <p>4.负责开展党史学习教育活动的开展；</p> <p>5.负责发展新党员的培训；6.负责完成基层党组织换届选举工作；</p> <p>7.负责党群服务站拍摄宣传任务；</p> <p>8.负责完成资源清单、需求清单、项目清单汇总工作；</p> <p>9.负责日常工作有序开展。</p>		<p>党史学习</p> <p>1.开展专家党课、主题党课；</p> <p>2.推送优质党课至居民区和园区；</p> <p>3.推送学党史视频、电源党课菜单；</p> <p>4.制作长征镇党员时空对话集；</p> <p>5.对接困难群众微心愿；</p> <p>6.开展长征镇基层党组织书记党史学习培训；</p> <p>7.推送百个送学服务进各楼宇（园区）党群服务站；</p> <p>8.开展体检工作；</p> <p>9.开展2021年党员政治生日活动。</p>	<p>设；</p> <p>9.统战工作经费；</p> <p>10.统战工作经费；</p> <p>11.团委工作经费；</p> <p>12.宣传思费用；</p> <p>13.长征报社经费；</p> <p>14.总工会工作经费；</p> <p>15.组织人事工作经费。</p>	
				<p>党员培训</p> <p>1.开展“接力长征铸新人”新发展党员结对共建系列活动；</p> <p>2.组织居民区、“两新”党员开展迎新活动；</p> <p>3.开展党员志愿服务活动。</p>				
				<p>建设党员队伍</p> <p>1.邀请党校老师讲授党课、书记工作室老书记传授经验、中心工作人员业务知识培训；</p> <p>2.定期开展交流会，集中学习多个重要文件；</p> <p>3.开展包含商务礼仪、智慧生活、健康管理等方面的系列活动。</p>				



部门职责		工作条线	科室	科室职能	年度工作要点	内容分类	实施计划	对应项目支出
职能	具体内容							
						“两新”党建 1.组织“我为群众办实事”项目清单，发布了普陀区“两新”组织党建联盟名单； 2.建立“喜马拉雅”有声图书墙； 3.完成党群服务站以及4个党群服务中心宣传任务，申报案例工作； 4.搭建平台让企业与社区对接； 5.研发党史学习游戏、党建小游戏		
						党建工作 1.规范党费交纳及经费使用； 2.督促按期换届； 3.对各居民区党群服务站远程教育平台设备进行维护； 4.组织党员教育电视片； 5.对各基层进行慰问，发放纪念徽章、书籍； 6.配合全镇疫苗接种工作。		
综合分析、网格管理	1.负责对全镇城市运行日常状况进行综合分析和监测，推动城市运行“一网统管”应用； 2.负责全镇网格化综合管理、绿化市容环	民生服务	城市运行管理中心	1.负责在案件类型多样性基础上侧重提升案件质量工作； 2.负责提升案件处置有效性； 3.负责加强平台工	“一网统管”全面落地，城市管理更加精细。	网格化管理	1.加大巡查发现力度，建立长效机制； 2.提升难点顽症的处置有效性。	1.城运中心经费。

部门职责		工作条线	科室	科室职能	年度工作要点	内容分类	实施计划	对应项目支出
职能	具体内容							
	境卫生、住房保障和房屋管理方面的日常管理、专业巡查、应急处置以及对“12345”等相关服务热线被动发现问题的派遣、协调、督办、核查、回复（访）、结案等工作。			作人员专业知识学习； 4.负责处理市民热线专项整治工作； 5.负责热线对接人员基础培训工作； 6.负责定期召开热线例会；7.负责全面优化社会治理智能化水平工作； 8.负责加强基层综合建设工作； 9.负责加强各类专业执法力量的及时应援和综合联动。		市民热线	1.整合资源，将所有服务民生的服务渠道、服务方式统一到平台； 2.完善工作机制，细化服务措施； 3.优化管理方式，促质效满意，完善机制； 4.增加热线参与对物业公司的年度考核； 5.加强疑难工单督办力度，提升市民满意度。	
						一网统管	1.成立长征镇“一网统管”工作领导小组； 2.发现聚焦问题，优化处置流程； 3.实行应急值守制度； 4.组建、充实多支应急队伍，以应对市； 5.民热线、网格化管理等需要处置的紧急事件； 6.推进“区街一体化”，对接智联普陀系统系统平台； 7.推进“一网统管”应用场景建设； 8.强化组织领导、运行力量，加强全镇城运实效综合督查； 9.制定信息管理制度，明确信息安全管理职责和管理策略。	

### (3) 部门重点项目的组织开展情况

#### ①支持中小企业发展资金项目

根据上海市和普陀区的十三五规划，为进一步转变经济发展方式，加快调整产业结构，进一步转变经济发展方式，推动区域产业能级提升，鼓励企业做大做强，普陀区长征镇积极发挥财政扶持政策的引导作用，对入驻长征镇、且税收落地的户管企业，按照相关产业扶持政策、给予产业发展专项资金扶持。

表 10-1 近三年支持中小企业发展资金项目预算安排及执行情况

单位：万元

镇政府-支持中小企业发展资金					
年份	年初预算	调整预算	调整后预算	实际拨款金额	预算执行率
2019	40000.0	-807.8	39192.3	39192.3	100%
2020	35000.0	108.8	35108.8	35108.8	100%
2021	32000.0	4325.0	36325.0	36325.0	100%

据统计，2021 年一共兑现 860 家中小企业的产业发展专项资金，其中商贸服务业、科技服务业作为长征镇的主打、特色产业，分别有 368 家和 204 家，占比 42.79%和 23.72%；另有专业服务业 95 家、工业 63 家、建筑业 50 家、文化服务业 42 家等。860 家中小企业近三年创造税收情况如下表所示：

表 10-2 860 家中小企业近三年创造税收情况

单位：亿元

年份	合计税收	合计税收同比变化	区合计税收	区合计税收同比变化	备注
2019	31.20		8.73		
2020	28.91	-7.34%	8.30	-4.93%	受疫情影响
2021	36.28	25.49%	9.81	18.19%	剔除优美缔的一次性个税影响，仍比 2020 年增长 6.3%

表 10-3 2021 年度预算外存量资金用于企业扶持的情况

单位：万元

公司名称	金额数	其中：租金 补贴	其中：其他补贴
金江公司同普路 1412 号房租补贴	251.56	251.56	
金江公司青年社区改造第二笔	606.00		606.00
百达公司产业创新中心房租补贴	565.41	565.41	
世熠公司 2021 产业扶持	1,162.00		
赛韵公司 2021 产业扶持	795.00		
波克公司 2021 产业扶持	677.00		
美优缔公司 2021 产业扶持	1,833.00		
天地软件园产业创新中心项目补贴	2,354.41		
城开发公司车库改造补贴	92.99		
灯塔公司武威东路租金补贴 2021 上半年	850.00		
真光工贸光彩市场免租补贴	2,750.00		
兴远显达项目补贴	350.00		350.00
天地软件园数据峰会补贴	31.99		31.99
灯塔公司武威东路租金补贴 2021 下半年	850.00		850.00
上海金江实业有限公司产业扶持	492.03		
上海新曹杨（集团）有限公司产业扶持	762.00		
上海真光工贸实业有限公司产业扶持	53.00		
上海百达工贸实业有限公司产业扶持	64.00		
上海华东师大科技园管理有限公司产业扶持	177.00		
上海灯塔工贸有限公司产业扶持	304.00		
上海兴远实业有限公司产业扶持	720.00		
上海普陀星云企业登记代理中心产业扶持	159.00		
<b>合计</b>	<b>15,900.39</b>	<b>816.98</b>	<b>1,837.99</b>

② 科技企业产业扶持项目

根据长征镇打造成为上海西部新兴商贸科技重要承载区的总体目标，积极构建以商贸服务业为主体、科技产业为引领的符合长征实际的产业体系，促使财政收入稳步增长，税源结构进一步优化。

表 11 近三年科技企业产业扶持项目预算安排及执行情况

单位：万元

镇政府-科技企业产业扶持					
年份	年初预算	调整预算	调整后预算	实际拨款金额	预算执行率
2019	4000.0	-800.0	3200.0	3200.0	100%

镇政府-科技企业产业扶持					
年份	年初预算	调整预算	调整后预算	实际拨款金额	预算执行率
2020	3000.0	0.0	3000.0	3000.0	100%
2021	3000.0	0.0	3000.0	3000.0	100%

### ③城市精细化管理项目

提升城市精细化管理水平，对镇管道路及绿化开展日常保洁和养护，镇域拆违控违、城市管理综合整治，遏制新增违章建筑、逐步减少存量违章建筑，持续改善城区环境面貌，巩固全国卫生镇，国家卫生区，文明城区创建成效。

### ④社区标准化建设

长征镇依据《国务院关于印发深化标准化工作改革方案的通知》（国发〔2015〕13号）文件（以下简称《通知》）要求，对各居委会进行标准化建设、社区用房规范化建设（居委、活动室装修等）、居委用房租赁费、小精特社区修补更新。《通知》的相关内容详见表12。

表 12 《通知》的相关内容

《国务院关于印发深化标准化工作改革方案的通知》	
基本原则	<ol style="list-style-type: none"> <li>1.坚持简政放权、放管结合;</li> <li>2.坚持国际接轨、适合国情;</li> <li>3.坚持统一管理、分工负责;</li> <li>4.坚持依法行政、统筹推进。</li> </ol>
改革措施	<ol style="list-style-type: none"> <li>1.建立高效权威的标准化统筹协调机制;</li> <li>2.整合精简强制性标准;</li> <li>3.优化完善推荐性标准;</li> <li>4.培育发展团体标准;</li> <li>5.放开搞活企业标准;</li> <li>6.提高标准国际化水平。</li> </ol>

### ⑤防疫物资

长征镇依据国务院联防联控机制印发《关于做好新冠肺炎疫情常

态化防控工作的指导意见》（以下简称《意见》），坚持常态化精准防控和局部应急处置有机结合，不断强化快速锁定、精准管控的能力。切实把各个环节，防范出现规模性输入和聚集性疫情发生。《意见》的具体要求详见表 13。

表 13 《意见》的具体要求

《关于做好新冠肺炎疫情常态化防控工作的指导意见》	
具体要求	<p>1.要坚持预防为主。在人员密集的封闭场所、与他人小于 1 米距离接触时佩戴口罩在密闭公共场所工作的营业员等人员以及就医人员要佩戴口罩。减少非必要的聚集性活动，减少参加聚集性活动的人员注意保持 1 米以上的社交距离。养成勤洗手、公筷制等卫生习惯和生活方式，咳嗽、打喷嚏时注意遮挡。工作生活场所加强通风消毒；</p> <p>2.要落实“四早”措施。对病例和无症状感染者早发现、早报告。迅速开展流行病学调查，落实早隔离、早治疗措施。依法依规、科学划定防控区域范围至楼栋、病区、居民小区、自然村组等最小单元，果断采取措施切断传播途径，尽最大可能降低感染风险；</p> <p>3.要突出重点环节。在落实防控措施前提下，分类有序开放公共场所，加强社区防控，继续做好医疗机构、学校、养老机构、福利院等重点机构疫情防控，指导老年人、儿童等重点人群做好个人防护；</p> <p>4.要强化支撑保障。加快检测试剂和设备研发，提高核酸检测能力，扩大检测范围，对重点人群“应检尽检”，其他人群“愿检尽检”。要发挥大数据作用，推动各地落实“健康码”互通互认。</p>

表 14 重点项目的计划和完成情况

单位：万元

工作条线	责任科室	项目名称	年初预算	预算执行数	计划实施内容	实际完成情况
行政管理	镇政府	镇政府-支持中小企业发展资金	32,000.00	36,324.97	1.补贴中小企业发展。	1.补贴中小企业发展。
行政管理	镇政府	镇政府-科技企业产业扶持	3,000.00	3,000.00	1.实施科技企业产业扶持举措。	1.实施科技企业产业扶持举措。
民生服务	规建办	规建-城市精细化管理	2,939.00	2,187.91	1.开展爱国卫生及市容环境管理； 2.公共区域病媒生	1.开展爱国卫生及市容环境管理； 2.公共区域病媒生物防

工作条线	责任科室	项目名称	年初预算	预算执行数	计划实施内容	实际完成情况
					物防制及应急处理； 3.委托镇管道路保洁服务； 4.老真北环境综合整治扶持性拨款； 5.慰问市容、环卫作业部门一线等工人； 6.市容环境应急处置； 7.国家卫生镇复审； 8.镇管绿地景观养护； 9.小区综合治理购买托底服务； 10.聘请第三方在安全施工、文明施工施工质量等方面强化监督管理； 11.实施拆违项目； 12.推进区重点项目； 13.片区等应急整治及维修。	制及应急处理； 3.委托镇管道路保洁服务； 4.老真北环境综合整治扶持性拨款； 5.慰问市容、环卫作业部门一线等工人； 6.市容环境应急处置； 7.国家卫生镇复审； 8.镇管绿地景观养护； 9.小区综合治理购买托底服务； 10.聘请第三方在安全施工、文明施工施工质量等方面强化监督管理； 11.实施拆违项目； 12.推进区重点项目； 13.片区等应急整治及维修。
民生服务	社发办	社区办-社区标准化建设	863.00	466.01	1.支付房屋租赁费用； 2.开展社区规范化建设； 3.开展设施建设； 4.小精特修补更新； 5.支付专项建设项目尾款； 6.实施泾阳路小花园改造。	1.支付房屋租赁费用； 2.开展社区规范化建设； 3.开展设施建设； 4.小精特修补更新； 5.支付专项建设项目尾款； 6.实施泾阳路小花园改造。
行政管理	镇政府	镇政府-防疫物资	20.00	970.00	1.采购新冠防疫物资。	1.采购新冠防疫物资。
合计			38,822.00	42,948.89	-	-

---

## （二）绩效目标

### 1.年度总目标

围绕长征镇重点工作目标，以经济建设为中心，持续推进区域经济转型，努力提高民生事业投入，不断提升城区建管水平，全力推进财政管理改革，为全镇经济社会协调发展做好财力保障。

### 2.具体绩效目标

#### （1）产出目标

##### ①数量

按计划完成城运中心经费项目（安装 50 个垃圾厢房监控、5 个道路监控、3 个鹰眼）、房办工作经费项目（管理指导 50 家基层物业公司）、老干部工作经费项目（举办不少于 15 场活动）、团委工作经费项目（举办不少于 10 场活动）、美丽街区建设项目（建设 3 条景观道路）、集资办工作经费项目（完成 2 次培训）、集资办审计费、法律咨询费项目（审计 38 家企业）、商会工作经费项目（建设 1 个商会制度、建立 1 个分会）、经发办审计经费项目（审计 6 家企业）、人大代表培训费项目（至少进行 1 次培训）、人大会议项目（举行 2 次人大会议）、防疫物资项目（防疫物资种类数控制在 20 以内）、公共卫生工作经费项目（无社区精神病患重大肇事肇祸发生）、计划生育工作经费项目（75 对孕前优生健康检查）、新长征福利院租金项目（租赁 365 天）、司法所工作经费项目（群众参与超过 10,000 人次）等。

##### ②质量



---

按计划完成科技企业产业扶持项目（补贴工作完成率 100%、科技创新转化率 100%）、支持中小企业发展资金项目（中小企业补贴完成率 100%、中小企业补贴标准达标率 100%）、城运中心经费项目（大屏软件与区智联普陀 4.0 接通情况 100%、垃圾房智能化接入小区监控情况 100%、鹰眼、道路监控进入城运中心网情况 100%）、房办工作经费项目（物业公司日常工作质量达标情况 100%）、联动联勤整治专项经费项目（案件处置完成率 100%、拆除违章广告牌计划完成率 100%、应急抢修维修完成情况 100%、维修工程完成质量合格率 100%）、绿化市容工作经费项目（护绿志愿者活动 100%、垃圾分类各项工作全覆盖 100%、市容环境保障 100%、市民绿化节活动 100%）、城市精细化管理项目（环境整治覆盖率 100%、环境整治活动完成率 100%）、红十字及献血经费项目（采血及红会工作完成率 100%）等。

### ③时效

按计划完成全民健身活动中心公共空间修缮项目（及时完成工程改造）、残联工作经费项目（及时发放各类补贴）、发展共同体教育基金项目（及时完成项目扶持）、计划生育工作经费项目（及时开展孕前优生健康检查工作）、科普经费项目（及时完成科普基础设施）等。

## （2）效益目标

按计划完成劳动保障工作经费项目（控制城镇失业率  $\leq 5\%$ 、群众满意率  $\geq 85\%$ ）、老龄事务经费项目（老龄慰问对象满意率 85%）、

民政专项经费项目（困难家庭满意率 $\geq 85\%$ ）、群众文化工作经费项目（群众满意度 $\geq 85\%$ ）、社区学校经费项目（居民满意度 $\geq 85\%$ ）、生活服务中心经费项目（社区群众满意度 $\geq 85\%$ ）、双拥工作经费项目（优抚对象满意率 $\geq 85\%$ ）、新长征福利院租金项目（福利院人员满意率 $\geq 85\%$ ）等。

### （3）影响力目标

建立健全系统运行长效管理机制并有效执行。

具体内容详见下表：

表 15 绩效目标情况表

一级指标	二级指标	三级指标	四级指标	目标值
C 部门绩效	C1 产出数量	C11 行政管理工 作条线的相关项 目完成情况	C111 人大代表培 训费项目完成情 况	完成
			C112 人大会议项 目完成情况	完成
			C113 老干部工作 经费项目完成情 况	完成
			C114 团委工作经 费项目完成情况	完成
			C115 司法所工作 经费项目完成情 况	完成
		C12 民生服务工 作条线的相关项 目完成情况	C121 城运中心经 费项目完成情况	完成

一级指标	二级指标	三级指标	四级指标	目标值
			C122 房办工作经费项目完成情况	完成
			C123 美丽街区建设项目完成情况	完成
			C124 公共卫生工作经费项目完成情况	完成
			C125 计划生育工作经费项目完成情况	完成
	C2 产出质量	C21 行政管理工 作条线相关项目 的质量情况	C211 科技企业产 业补贴工作完成 率	100%
			C212 中小企业补 贴完成率	100%
		C22 民生服务工 作条线相关项目 的质量情况	C221 联动联勤整 治专项经费项目 完成率	100%
			C222 绿化市容工 作经费项目完成 率	100%
	C3 产出时效	C31 残联各类补	-	及时

一级指标	二级指标	三级指标	四级指标	目标值
		贴发放及时性		
		C32 计划生育工作完成及时性	-	及时
		C33 科普基础设施完成及时性	-	及时
	D1 影响力	D11 系统运行长效管理机制	-	建立健全
D 部门效益	D2 满意度	D21 困难家庭满意率	-	≥85%
		D22 群众文化工作满意度	-	≥85%
		D23 社区生活服务满意度	-	≥85%
		D24 社区学校工作满意度	-	≥85%
		D25 优抚对象满意率	-	≥85%
		D26 福利院人员满意率	-	≥85%
		D27 社会公众满意度	-	≥85%
		D28 常驻居民满意度	-	≥85%
	D3 社会效益	D31 保障劳动工作改善情况	-	改善
		D32 老龄工作改善情况	-	改善

一级指标	二级指标	三级指标	四级指标	目标值
		D33 居住区环境卫生改善情况	-	改善
		D34 公共绿地市容环境面貌改善情况	-	改善
		D35 社区安全稳定性改善情况	-	改善

## 二、评价工作情况

### （一）评价目的

部门整体支出绩效评价是政府综合效能评价的核心，根据《中共中央国务院关于全面实施预算绩效管理的意见》（中发〔2018〕34号）文件相关要求：“预算部门要根据财政部门的要求，编制部门整体支出绩效目标，以反映部门整体支出与实现本部门事业规划的关联性、经济性、效益性和效率性，促进部门整体支出绩效的提升”。故本次部门整体支出绩效评价目的分为以下几点：

#### （1）反映绩效

通过部门整体支出绩效评价体现区部门职责的履行情况、部门运

---

行的有效情况及部门职能的实现程度。

## （2）发现问题

通过部门整体支出绩效评价工作，构建普陀区长征镇的部门指标体系，以部门决策（部门战略规划、工作计划明确性、工作计划合理性、绩效目标合理性等）、部门管理（人员管理、预算管理、政府采购管理、收支管理等）、部门绩效（产出时效、效益、质量、数量等）、部门效益（系统运行长效管理机制）进行评判，发现其中存在的问题。

## （3）促进整改

通过部门整体支出绩效评价发现的问题，提出具备一定前瞻性、实用性的、有助于提高其部门整体支出绩效的建议，为后续提高部门整体支出的效果及人财物统筹安排的能力提供参考依据和针对性建议，提高普陀区长征镇各部门的管理和服务水平。

## （4）提高绩效

部门整体支出绩效评价不单考察项目预算资金的直接产出、效果和目标的实现程度，还注重基本支出（公用经费和人员经费）的使用情况以及部门职能的履行情况，从而建立部门整体支出目标的管理制度与机制，通过部门规划、管理、数量、质量、时效社会效益等方面综合评价，推动长征镇预算绩效管理的工作常态化、制度化、规范化。

## （二）评价依据

### 1. 绩效类

《中共中央 国务院关于全面实施预算绩效管理的意见》（中发〔2018〕34号）；

---

《关于贯彻落实<中共中央 国务院关于全面实施预算绩效管理的意见>的通知》（财预〔2018〕167号）；

《中共上海市委上海市人民政府关于我市全面实施预算绩效管理的实施意见》（沪委发〔2019〕12号）；

《关于印发<上海市市级预算部门（单位）整体支出绩效管理办法（试行）>的通知》（沪财绩〔2019〕19号）；

## 2.业务管理类

《国民经济和社会发展第十三个五年规划纲要》；

《上海市普陀区经济和社会发展第十三个五年规划》；

《关于进一步规范和完善本市区（县）财政扶持政策的意见》（沪财预〔2010〕69号）；

《关于规范本镇财政扶持政策的若干意见》；

《产业扶持工作操作方案》；

《关于进一步推进地方国库集中支付制度改革指导意见》（财库〔2011〕167号）；

《关于进一步加强镇（乡）财政管理意见的通知》（沪府办发〔2012〕59号）；

《关于本市镇（乡）财政集中支付制度改革的实施意见》（沪财库〔2012〕64号）；

《关于普陀区镇财政集中支付制度改革实施意见》（普财〔2013〕32号）；

《上海市预算绩效管理工作规划》（沪财绩〔2013〕1号）；

---

### 3.其它

《中华人民共和国审计法》；

《中华人民共和国预算法》；

《中华人民共和国政府采购法》；

《财政预算资金拨付管理暂行办法》（财库〔2001〕60号）；

《政府购买服务管理办法》（财政部令第102号）；

《上海市政府购买服务管理办法》（沪府发〔2015〕21号）。

#### （三）评价对象和评价时段

##### 1.评价对象

上海市普陀区长征镇人民政府 2021 年度一般公共预算。

##### 2.评价时段

2021 年 1 月 1 日 ~ 2021 年 12 月 31 日。

#### （四）数据采集方法及过程

##### 1.数据采集方法

本次整体支出评价采取如下数据采集方法：

###### （1）政策文件、文献研究法

政策文件、文献研究法是指搜集、鉴别、整理政策文件、文献，并通过对它的研究形成对事实的科学认识的方法。评价小组通过学习、研究普陀区长征镇有关的文件和相关资料，获得部门概况、部门工作计划、绩效目标及预算收支等信息，据以反映部门职责的履行情况，评价决策指标和管理指标。

###### （2）比较法



纵向比较法：通过对比分析长征镇三年的计划完成情况、预算安排情况，了解其年度工作的延续性与创新性、项目资金投入与部门年度工作重点的匹配性，体现 2021 年度延续性工作绩效达成情况，侧面反映部门运行的有效情况与部门职能的实现情况，促进部门的可持续发展。

### （3）统计分析法

通过统计、收集部门产出和效果的实际数据，通过图表测评法、指标评分法，算出部门产出和部门效果指标值，考察部门职能的实现情况。

### （4）现场调研法

通过对长征镇和区财政相关部门等实地调研，结合部门职能、目标、访谈、调查问卷等内容，对部门运行情况、资产配置情况等进行事实确认，提升评价结果准确性。

## 2. 数据采集过程

### （1）人员及分工

为了推动 2021 年度上海市普陀区长征镇部门整体支出项目预算绩效管理工作的有序开展，我司专门成立了由主任会计师、部门经理及 3 名助理人员组成的项目评价小组，有关各成员的职能分工详见下表：

表 16 项目组成员及分工明细表

姓名	本项目中拟任职	资质/职务	负责内容
张东生	总负责人、 三审负责人	主任会计师 注册会计师 注册资产评估师	全过程指导评价小组绩效评价工作的开展；报告质量内部把控；评价报告内部终审。

姓名	本项目中拟任职	资质/职务	负责内容
刘娟	二审负责人	部门经理	统筹、协调与项目单位就评价工作开展有效沟通；组织有关绩效评价工作的具体实施；绩效目标框架梳理及指标体系设置和调整；定期组织评价小组就评价工作进行分析、总结。
张蒙蒙	项目负责人、一审负责人	绩效评价助理	统筹、协调与项目单位就评价工作开展有效沟通；组织有关绩效评价工作的具体实施；绩效目标框架梳理及指标体系设置和调整；定期组织评价小组就评价工作进行分析、总结。撰写绩效评价报告；根据评审专家意见及建议修改绩效评价报告。
贝如卉	成员	绩效评价助理	负责收集、整理、归类项目相关资料；了解项目预算资金安排及实际执行情况；深入了解项目具体实施及绩效目标完成情况，整合分析项目相关资料和数据；问卷调查的分析；与预算单位相关负责人进行访谈，撰写访谈分析报告。
阮昕煜	成员	绩效评价助理	负责协助项目负责人与项目实施单位进行沟通，获取项目相关资料和数据；指标体系相关数据的收集、汇总、打分。
于婉婷	成员	绩效评价助理	负责协助项目负责人与项目实施单位进行沟通；指标体系相关数据的收集、汇总、打分；问卷调查的发放及汇总；与预算单位相关负责人进行访谈，撰写访谈分析报告。

## (2) 数据采集情况

评价小组将针对 2021 年度长征镇的财务管理制度、资金支付流程等合规性进行检查，并对其资金信息进行复核及核实；向八类人群发放数据采集表，由相关人员进行填写，并收集汇总。评价小组将对填报的数据进行抽样复核，以确保数据的准确性。

评价小组将对利益相关方开展访谈，并对受益群体进行问卷调查。访谈针对长征镇主要负责人、财务负责人、财政专管员，主要了解部门规划、部门管理、工作开展、资金管理、预算管理及要求等情况。

## (3) 内部控制制度

---

华安会计师事务所在内部制度设计和业务执行的过程中，全面落实主任会计师、职能部门和项目组各层级责任，保证内部制度设计到位、内部制度培训到位、内部制度执行到位，以切实提高事务所质量控制和执业水平。

华安会计师事务所内部质量控制体系分为三个层次：

其一是质量控制制度体系，包括《华安会计师事务所质量控制制度》及其相关程序。作为事务所的核心制度，用于控制事务所执业质量，并指导事务所其他内部业务制度的制定和执行。质量控制制度体系规范了事务所层面的全面质量控制，以及具体项目层面的执业质量控制。

其二是专业标准制度体系，包括执业规范、程序及相关执业指引、提示、问答等。作为事务所的技术规程、执业方法，用于保证新准则、新规则的贯彻和落实，规范具体项目的执业标准，并从技术层面上控制具体项目执业质量。

其三是培训制度体系，包括《后续教育制度》及其相关程序。专业胜任能力是事务所提供高质量服务的保证，而培训制度的建立将保证执业人员的专业胜任能力的获取和持续提高。

以上三方面相辅相成的，专业技术标准，必须以质量控制为基础；质量控制，必须以继续教育为保证，三者紧密联系。

为保证质量控制制度、专业标准和培训制度体系的执行，华安会计师事务所从四个层次进行控制：

① 事务所领导层建立了质量为导向的控制环境和经营理念，拥有

---

对质量控制制度、专业标准制度、培训制度的发布权、对重大事项的决策权。

②成立了质量控制部门，以切实监控有关内部制度的设计和执行有效。

③在质量控制部设置质量控制经理，负责有关质量控制工作的具体实施。

④事务所项目业务执行层面，切实履行准则、制度要求的项目质量控制责任，合理保证准则和事务所内部制度得以执行，并恰当出具评价报告。

### 三、评价结论和绩效分析

#### （一）评价结论

评价小组在基础数据分析及处理的基础上，对2021年上海市普陀区长征镇人民政府财政运行进行了客观的绩效评价，综合得分为88.7分，评价等级为“良”。详见下表：

表 17 整体支出绩效评价得分汇总表

指标	A 部门决策	B 部门管理	C 部门产出	D 部门效益	合计
权重	14.00	28.00	35.00	23.00	100.00
得分	10.50	24.04	32.51	21.20	88.25
得分率	<b>75.00%</b>	<b>85.86%</b>	<b>92.89%</b>	<b>92.17%</b>	<b>88.25%</b>

#### （二）评分情况

各指标具体得分情况如下：

表 18 绩效指标具体得分情况表

一级指标	二级指标	三级指标	四级指标	目标值	实际值	权重	得分	得分率
A 部门决策	A1 部门战略规划	A11 中长期规划科学性	-	科学	科学	2	2	100.0%
	A2 部门工作计划	A21 工作计划明确性	-	明确	有待提升	3	2	66.7%
		A22 工作计划合理性	-	合理	合理	3	3	100.0%
	A3 绩效目标	A31 绩效目标合理性	-	合理	有待提升	3	2	66.7%
		A32 绩效指	-	明确	有待提升	3	1.5	50.0%

一级指标	二级指标	三级指标	四级指标	目标值	实际值	权重	得分	得分率
		标明确性						
B 部门管理	B1 人员管理	B11 在编人员控制率	-	≤ 100%	≤ 100%	4	4	100.0%
	B2 预算管理	B21 预算编制	B211 预算编制合理性	合理	有待提升	4	3	75%
	B3 收支管理	B31 预算执行	B311 预算调整率	≤ 10%	67.10%	4	1.04	26.0%
			B312 结转结余资金管理情况	规范	规范	1	1	100.0%
			B313 预算执行率	≥ 95%	≥ 95%	1	1	100.0%
	B32 财务管理	B321 财务管理制度健全性	健全	健全	1	1	100.0%	

一级指标	二级指标	三级指标	四级指标	目标值	实际值	权重	得分	得分率
			B322 资金使用 合规性	合规	合规	2	2	100.0%
			B323 资金支付 及时性	及时	及时	1	1	100.0%
			B324 预决算信 息公开性	公开	公开	1	1	100.0%
	B4 政府采	B41 政府采	-	规范	规范	2	2	100.0%

一级指标	二级指标	三级指标	四级指标	目标值	实际值	权重	得分	得分率
	购管理	购规范性						
		B42 政府购买服务规范性	-	规范	规范	2	2	100.0%
		B43 合同管理规范性	-	规范	规范	3	3	100.0%
	B5 考核管理	B51 项目验收管理制度的健全性	-	健全	健全	1	1	100.0%
		B52 项目验收管理制度的执行情况	-	有效执行	有效执行	1	1	100.0%
C 部门绩效	C1 产出数量	C11 行政管理相关工作条线的相关项目完成情况	C111 人大代表培训费项目完成情况	完成	完成	3	3	100.0%
			C112 人大会议项目完成情况	完成	完成	3	3	100.0%



一级指标	二级指标	三级指标	四级指标	目标值	实际值	权重	得分	得分率
			C113 老干部工作经费项目完成情况	完成	未完成	3	1.2	40.0%
			C114 团委工作经费项目完成情况	完成	完成	2	2	100.0%
			C115 司法所工作经费项目完成情况	完成	完成	2	2	100.0%
		C12 民生服务工作条线的相关项目完成情况	C121 城运中心经费项目完成情况	完成	完成	1	1	100.0%
			C122 房办工作经费项目完成情况	完成	未完成	1	0.81	81.0%
			C123 美丽街区建设项目完成情况	完成	未完成	1	0.5	50.0%
			C124 公共卫生工作经费项目完成情况	完成	完成	1	1	100.0%
			C125 计划生育	完成	完成	1	1	100.0%

一级指标	二级指标	三级指标	四级指标	目标值	实际值	权重	得分	得分率
			工作经费项目完成情况					
	C2 产出质量	C21 行政管理工作条线相关项目的质量情况	C211 科技企业产业补贴工作完成率	100%	100%	2	2	100.0%
C212 中小企业补贴完成率			100%	100%	2	2	100.0%	
C22 民生服务工作条线相关项目的质量情况		C221 联动联勤整治专项经费项目完成率	100%	100%	1	1	100.0%	
		C222 绿化市容工作经费项目完成率	100%	100%	1	1	100.0%	
	C3 产出时效	C31 残联各类补贴发放及时性	-	及时	及时	2	2	100.0%

一级指标	二级指标	三级指标	四级指标	目标值	实际值	权重	得分	得分率
		C32 计划生育工作完成及时性	-	及时	及时	2	2	100.0%
		C33 科普基础设施完成及时性	-	及时	及时	2	2	100.0%
	C4 项目效益	C41 保障劳动工作改善情况	-	改善	改善	1	1	100.0%
		C42 老龄工作改善情况	-	改善	改善	1	1	100.0%
		C43 居住区环境卫生改善情况	-	改善	改善	1	1	100.0%

一级指标	二级指标	三级指标	四级指标	目标值	实际值	权重	得分	得分率
		C44 公共绿地市容环境面貌改善情况	-	改善	改善	1	1	100.0%
		C45 社区安全稳定性改善情况	-	改善	改善	1	1	100.0%
D 部门效益	D1 影响力	D11 系统运行长效管理机制	-	建立健全	健全、有效执行	2	2	100.0%
	D2 满意度	D21 困难家庭满意率	-	≥85%	≥85%	3	3	100.0%
		D22 群众文化工作满意度	-	≥85%	≥85%	1	1	100.0%
		D23 社区生活服务满意度	-	≥85%	≤85%	2	0.5	25.0%
		D24 社区学校工作满意度	-	≥85%	≤85%	2	1.7	85.0%

一级指标	二级指标	三级指标	四级指标	目标值	实际值	权重	得分	得分率
		D25 优抚对象满意率	-	≥ 85%	≥ 85%	3	3	100.0%
		D26 福利院人员满意率	-	≥ 85%	≥ 85%	2	2	100.0%
		D27 社会公众满意度	-	≥ 85%	≥ 85%	4	4	100.0%
		D28 常驻居民满意度	-	≥ 85%	≥ 85%	4	4	100.0%
总分						100	88.25	88.25%

### （三）绩效分析

#### A11 中长期规划合理性

长征镇根据《上海市普陀区国民经济和社会发展第十三个五年规划纲要》等文件内容，结合部门职能职责，制定了《普陀区长征镇国民经济和社会发展第十四个五年规划》，规划中明确了“十四五”期间的总体任务和发展目标，在“十四五”期间，根据普陀区打造“一带一心一城”的空间发展布局，围绕苏河水岸经济发展带，结合长征实际，依托中环线和金沙江路两轴交叉形成的东西两翼，加快形成“一环一路双翼协同”的空间发展布局，聚焦新曹杨地区、北新泾地区的整体性一体化规划与建设，形成一批高品质、布局合理的商务楼宇群落，全力支撑“十四五”发展目标的顺利实现。因此，长征镇中长期规划明确、全面、完整，且符合上级部门战略目标。故本指标满分 2 分，得 2 分。

#### A21 工作计划明确性

长征镇以《普陀区长征镇国民经济和社会发展第十四个五年规划》文件为指导，根据 2021 年其工作重点，制定并细化了 2021 年 8 个内设机构的工作内容及重点工作计划，具体内容详见报告表 9。计划中明确了工作内容、目标、责任主体等，但未明确项目实施进度的计划时间、关键时间点等，不利于预算单位对于项目开展进度的把控，扣 1 分。故本指标满分 3 分，得 2 分。

#### A22 工作计划合理性

长征镇内设 8 个机构，已对 8 个机构职责进行详细描述，并按业

务条线对其各自职能进行了分类、梳理、匹配，主要分为党务工作条线、行政管理条线和民生服务条线。各部门工作计划内容与长征镇的长期规划、部门职责相关联。故本指标满分 3 分，得 3 分。

#### A31 绩效目标合理性

长征镇各内设机构 2021 年预算项目均按照普陀区财政预算绩效管理要求申报了年度绩效目标，其年度绩效目标依据充分。但无法体现项目实施的具体内容、第三方服务或物品采购单价和数量等，进而未能体现与项目预算的关联。根据评分细则“1.部门绩效目标依据充分；2.目标符合客观实际；3.与预算充分关联。其中一项不满足，扣 1 分”。故满分 3 分，得 2 分。

#### A32 绩效指标明确性

据《2021 年度财政项目支出绩效目标申报表》显示，部分绩效指标的目标值合理性有待提高，如：因新冠疫情，产出指标“文娱活动开展率”、“精神文明创建活动完成率”的目标值应修订为“ $\geq 80\%$ ”较妥；各类满意度指标的目标值应修订为“ $\geq 85\%$ ”较妥。另外，部分年度总目标未在绩效指标及目标值中体现，比如：部分项目未建立有关“系统运行长效管理机制”的绩效目标，无法体现项目绩效的持续性。故本指标满分 3 分，得 1.5 分。

#### B11 在编人员控制率

截至 2021 年 12 月 31 日，长征镇共核定编制 266 名，实际在职人员 198 人。在编人员控制率 = (在职人员数 / 编制人员数)  $\times$  100% =  $198/266 \times 100\% = 74.44\% \leq 100\%$ 。故本指标满分 4 分，得 4 分。

### B211 预算编制合理性

部门整体支出是由基本支出和项目支出组成，基本支出中人员经费、公用经费均严格按照财政要求，定员、定额编制。项目预算均由各业务科室/事业单位依据相关政策文件规定，公用经费预算与部门活动相匹配。但没有把跨年项目实施分年预算，难以保证预算资金执行的有效性。故本指标满分 4 分，得 3 分。

### B311 预算调整率

全年整体预算调整率为 0%；基本支出预算调整率为 1.21%；项目支出预算调整率为 -0.26%，但 115 个项目中有 68 个项目存在预算调整率大于 10%的情况，占比 59.13%，主要系疫情影响，较多项目活动未开展。115 个项目平均预算调整率为 67.10%。根据评分细则：考虑疫情影响，预算调整率小于等于 40%时得满分；大于 40%时，每偏离 10%，扣 20%权重分。故本指标满分 4 分，得 1.04 分。

### B312 结转结余资金管理情况

已完成 2019-2020 年未全额支付项目的余款、保修金等支付，且结余结转资金按照财政规定执行。故本指标满分 1 分，得 1 分。

### B313 预算执行率

长征镇 2021 年基本支出年初预算为 78,500 万元，调整后预算为 78,500 万元，支出决算数为 78,500 万元，基本支出预算执行率=实际基本支出金额/基本支出调整后预算金额 × 100%=78,500/78,500 × 100%=100%，故根据“预算执行率为 95%~100%时得满分”评分标准，本指标满分 1 分，得 1 分。



### **B321 财务管理制度健全性**

为保障财务管理的规范性，长征镇制定了一系列财务制度，主要包括：①预算管理；②收入管理；③现金管理；④经费审批手续等，对财务审核、监督、岗位不相容、预算管理、收入管理、支出管理、财务报销流程等作出明确规定。各项财务管理制度内容完整，合规，故本指标满分 1 分，得 1 分。

### **B322 资金使用合规性**

据抽凭内容显示，项目支出内容明确、签章齐全，附有明细测算内容，支出依据充分，资金的拨付有完整的审批程序和手续；支出内容符合预算批复用途；据审计报告内容显示，其会计信息资料真实、完整、准确，不存在截留、挤占、挪用、虚列支出等情况。故本指标满分 2 分，得 2 分。

### **B323 资金支付及时性**

根据评价小组检查银行存款日记账结果显示，长征镇 2021 年项目资金支付及时，未存在早于或晚于合同约定时间支付款项的现象，故本指标满分 1 分，得 1 分。

### **B324 预决算信息公开性**

为继续深化预算管理制度改革，提高财政预决算的公开性和透明度，保障人民群众依法参与民主决策、管理、监督，确保预决算信息公开内容真实准确、清晰易懂，根据财政部《关于深入推进地方预决算公开工作的通知》，长征镇已按要求公开预决算信息。故本指标满分 1 分，得 1 分。

#### **B41 政府采购规范性**

长征镇已建立《上海市普陀区长征镇人民政府内部控制手册》，并严格执行有关规定，结合项目特性选择了合适的采购形式（集中采购、分散采购）与采购方式，以及集中采购目录以外、限额标准以上的货物委托社会招标代理机构通过公开招标进行采购，采购工作结束后及时与服务提供方签订合同。采购流程合规、执行有效。故满分 2 分，得 2 分。

#### **B42 政府购买服务规范性**

长征镇严格按照《上海市政府购买服务管理办法》（沪财发〔2021〕3 号）等有关法律、法规的规定，遵循预算约束、以事定费、公开择优、诚实信用、讲求绩效原则，规范开展政府购买服务工作。故满分 2 分，得 2 分。

#### **B43 合同管理规范**

据搜集资料结果显示，长征镇与服务单位签订的合同中明确了服务内容、服务范围/地点、服务期限、付款办法、质量要求及验收、违约责任等内容，同时建立健全相关的问责机制和监督机制，合同管理规范。且据会计凭证显示，后附原始凭证齐全，如资金申请流程单、项目合同、银行回单等，资料不存在缺失资料的情况，相关过程监管资料保存完好，档案管理规范，归档整齐、完整。故满分 3 分，得 3 分。

#### **B51 项目验收管理制度的健全性**

根据《上海市政府购买服务管理办法》（沪府发〔2015〕21号）第七章第二十七条：应按照合同规定的技术、服务和安全标准等组织对供应商履约情况的检查验收。长征镇已建立《上海市普陀区长征镇人民政府内部控制手册》，文中涉及验收管理的内容和标准与《上海市政府购买服务管理办法》相适应，其要求采购验收按照下列方式进行：①单位自行组织采购的，由镇办公室、采购需求部门，按照政府采购合同约定自行验收；单位依法委托政府采购代理机构组织采购的，由委托的政府采购代理机构按照政府采购合同约定组织验收；大型或者复杂的政府采购项目，邀请国家认可的质量检测机构办理验收。在上海政府采购网所采购的物资，若验收无误，镇办公室政府采购系统操作岗根据验收单据在系统中进行验收确认；②对于服务类采购，需求部门应按照合同约定的验收方式对所购买的服务进行验收，必要时需求部门应邀请第三方验收单位进行阶段性验收和最终验收，并按要求提交验收报告。验收完成后，需求部门应将相关的验收证明或验收报告递交财政所作为款项支付依据。故满分1分，得1分。

### **B52 项目验收管理制度的执行情况**

根据《上海市普陀区长征镇人民政府内控手册》的要求，镇办公室作为政府采购的归口管理部门，负责政府采购事项的系统操作，包括负责政府采购合同的签订及政府采购物资和服务的验收和系统登记；同时还涉及规划建设和环境保护办公室负责单位基本建设项目的管理，组织相关单位及人员进行工程验收；收集、整理建设项目过程中的相关资料，并做好归档工作。项目验收管理制度的执行情况良好。

故满分 1 分，得 1 分。

#### C111 人大代表培训费项目完成情况

本项目计划对区镇人大代表进行履职培训，包括：参加上级人大培训班、组织镇人大培训班、专题讲座等。根据工作记录，今年长征镇已完成人大代表培训，使新当选的人大代表具有一定履职能力。故本指标满分 3 分，得 3 分。

#### C112 人大会议项目完成情况

本项目考虑到随着人大工作的专职化，人大代表要积极发挥监督、检查职能，应定期召开人代会，发挥代表的积极性，故计划 2021 年度召开两次人代会。根据工作记录，2021 年度已完成两次人代会的任务，促使镇人大代表认真履职，做好上情下达、下情上传，完成年度代表履职的各项要求。故本指标满分 3 分，得 3 分。

#### C113 老干部工作经费项目完成情况

本项目计划对离退休老同志寒暑慰问各 1 次；对生病、住院、过世离退休老干部慰问及帮困补助、对镇离休老干部进行遗嘱慰问；开展 1 次退休干部的健康体检；针对机关退休老干部在三八节、建军节、敬老节举办活动；社区离休干部中心组织学习活动，镇退休支部组织日常活动，同时举办镇情通报会；每年为镇管离休干部、镇机关处级退休干部征订报刊；为退休职工买互助险；支付社区离休干部医药费、保健费；组织老干部实项目；为离退休老干部开展趣味运动会或游艺节、“三看”活动。根据工作记录，受疫情影响取消许多活动，仅开展部分离退休老干部趣味运动会、游艺节、“三看”活动，总计不

足 15 场；同时社区离休干部中心组织学习活动、镇退休支部开展日常活动，及镇情通报会的次数也大幅减少；志愿者服务未开展。故本指标满分 3 分，得 1.2 分。

#### C114 团委工作经费项目完成情况

本项目计划包含办公经费，以及举办青年文体活动项目、青少年服务活动项目、青春社区项目、小学生爱心暑托班。根据工作记录，以上工作均落实到位。故本指标满分 2 分，得 2 分。

#### C115 司法所工作经费项目完成情况

本项目计划包含镇政府、居委会法律顾问费；司法窗口经费；普法宣传经费；社区矫正工作经费；物业纠纷调解经费；特殊对象临时救助费；专项慰问费；社工、法律工作者搭伙费；办公费。根据工作记录，司法所 2021 年度组织开展各类普法宣传活动 151 场次，普法受众 2807 人次，发放法宣产品 839 份；工作日安排 1 名律师在镇公共法律服务站提供法律咨询等服务；镇公共法律服务工作站受理法律咨询 373 件，接待 559 人次；参加镇长办公会 15 次，提出合法合规建议 8 条；制定《2021 年长征镇全面依法治理委员会工作要点》、《2020 年长征镇依法治理工作总结》，健全法律顾问制度，为政府和 28 个居委配法律顾问等，计划工作内容均落实到位。故本指标满分 2 分，得 2 分。

#### C121 城运中心经费项目完成情况

本项目计划包含安装用于垃圾分类的智能声光报警系统、在制高点安装高清监控、建立长征镇“一网统管”数字系统平台。根据工作

记录，运城中心按工作计划均已执行到位。故本指标满分 1 分，得 1 分。

#### C122 房办工作经费项目完成情况

根据《中华人民共和国物权法》、《物业管理条例》、《上海市住宅物业管理规定》、上海市住宅小区建设“美丽家园”三年行动计划，本项目计划包含办公经费、办公设备购置、代理记账费、电费、垃圾分类保洁员费用、培育专业社会中介组织参与住宅小区管理事务费用、群组整治费、售后房达标奖励费、水费、维护养护费、协管费、邮电费、早期商品房达标奖励费、专业社会中介组织聘用协管员费用，以达到督促物业推进小区各项管理工作，从而提高小区业主居住舒适性和满意度。根据工作记录，2021 年度未开展办公设备购置、代理记账及协管费，扣 0.19 分。故本指标满分 1 分，得 0.81 分。

#### C123 美丽街区建设项目完成情况

本项目计划包含延川路、吉镇路美丽街区建设项目（两侧围墙改造、人行道板改造、小区门头改造等）、真光路景观道路建设（结转项目），以提升镇域道路景观。根据工作记录，2021 年度延川路、吉镇路美丽街区建设项目进度仅开展 10%，扣 0.5 分。故本指标满分 1 分，得 0.5 分。

#### C124 公共卫生工作经费项目完成情况

本项目计划包含公共卫生服务专项经费、公共卫生区域化党建医养健康共同体专项经费、公共卫生条线工作经费、公共卫生医院专家志愿者和护士节专项经费，以保障辖区内公共卫生安全，预防传染病

发生，突发性公共卫生事件发生，防止精神病人肇事肇祸，为社区居民提供医养便民类服务。根据工作记录，以上工作均已执行。故本指标满分 1 分，得 1 分。

#### C125 计划生育工作经费项目完成情况

本项目计划包含计生避孕药具经费、计生待业人员独生子女父母奖励费、计生家庭健康培训活动经费、计生生育关怀项目经费、计生宣传印刷费。根据工作记录，社发办以上工作均已实施。故本指标满分 1 分，得 1 分。

#### C211 科技企业产业补贴工作完成率

根据《国民经济和社会发展第十三个五年规划纲要》、《上海市普陀区经济和社会发展第十三个五年规划》、《关于进一步规范和完善本市区（县）财政扶持政策的意见》（沪财预[2010]69号）、《关于规范本镇财政扶持政策的若干意见》、《产业扶持工作操作方案》，本项目为进一步转变经济发展方式，加快调整产业结构，推动区域产业能级提升，鼓励企业做大做强，长征镇积极发挥财政扶持政策的引导作用，对入驻长征镇、且税收落地的户管企业，按照相关产业扶持政策、给予产业发展专项资金扶持。根据工作记录和银行日记账，享受产业政策扶持的科技企业填写区财政局统一格式《企业基本情况表》和《政府扶持资金申请表》，由户管所属经济责任单位签字盖章确认后，填报企业服务中心初审，镇经发办复核，提交镇主管审批，再分批上报区财政局兑现扶持资金，以上工作均已落实，科技企业产业补贴工作完成率达 100%。故本指标满分 2 分，得 2 分。

## C212 中小企业补贴完成率

根据《国民经济和社会发展第十三个五年规划纲要》、《上海市普陀区经济和社会发展的第十三个五年规划》、《关于进一步规范和完善本市区（县）财政扶持政策的意见》（沪财预[2010]69号）、《关于规范本镇财政扶持政策的若干意见》、《产业扶持工作操作方案》，本项目为进一步转变经济发展方式，加快调整产业结构，推动区域产业能级提升，鼓励企业做大做强，长征镇积极发挥财政扶持政策的引导作用，对入驻长征镇、且税收落地、符合区域产业发展规划对区域经济贡献率较大或者有一定社会效益的企业，按照相关产业扶持政策、给予专项资金扶持。根据工作记录和银行日记账，享受产业政策扶持的企业填写区财政局统一格式《企业基本情况表》和《政府扶持资金申请表》，由户管所属经济责任单位签字盖章确认后，填报企业服务中心初审，镇经发办复核，提交镇主管审批，再分批上报区财政局兑现扶持资金，以上工作均已落实，中小企业补贴完成率达 100%。故本指标满分 2 分，得 2 分。

## C221 联动联勤整治专项经费项目完成率

根据《关于深化拓展网格化管理提升城市综合管理效能的实施意见》（沪委办发[2014]46号），联动联勤整治专项经费项目包含市容环境委托管理服务、拆违安保服务费、应急处置费，用以推动各类行政管理、专业执法和服务资源在网格内的有效整合，全力提升做好街镇层面的管理效能。根据工作记录，拆除违章广告牌计划完成率、案件处置完成率、应急抢修维修完成率、维修工程完成质量合格率均达



100%。故本指标满分 1 分，得 1 分。

#### C222 绿化市容工作经费项目完成率

本项目包含垃圾分类、办公费、办公设备购置、暴露垃圾清理、购买垃圾桶（箱）、护绿志愿者各项费用、植树节期间活动，用以保证镇辖区内市容市貌良性循环，提升市容市貌。根据工作记录，护绿志愿者活动参与率、垃圾分类各项工作全覆盖率、市容环境保障率、市民绿化节活动参与率均达 100%。故本指标满分 1 分，得 1 分。

#### C31 残联各类补贴发放及时性

据工作记录，社发办在春节、助残节、国庆节共帮困 965 人，及时发放经费 85 万。故本指标满分 2 分，得 2 分。

#### C32 计划生育工作完成及时性

据工作记录，社发办已完成计生避孕药具经费 8.64 万、计生待业人员独生子女父母奖励费 14.65 万、计生家庭健康培训活动经费 16.96 万、计生生育关怀项目经费 26.73 万、计生宣传印刷费 5.83 万的发放。故本指标满分 2 分，得 2 分。

#### C33 科普基础设施完成及时性

社发办已开展普陀区基层科普行动计划——长征镇天地软件园社区书院项目、为社区居民提供公益物品共享租借服务，已在 11 个社区网点投入使用、完成总面积约 800 平米的泾阳路“花香满泾”社区共享花园工程建设项目、开展普陀区基层科普行动计划——长征镇天地软件园社区书院项目；推进“科技共享百宝箱”项目，为社区居民提供公益物品共享租借服务，已在 11 个社区网点投入使用；完成

总面积约 800 平米的泾阳路“花香满泾”社区共享花园工程建设项目，科普基础设施完成及时。故本指标满分 2 分，得 2 分。

#### D11 系统运行长效管理机制

据长征镇相关系统使用手册、与第三方签署的技术服务合同、《长征镇城运中心相关系统使用说明》显示，预算单位对于系统运维提出明确要求，如运维内容、方式及要求，服务单位人员配置、运维体系建设等内容，系统运维长效机制建立健全。故本指标满分 2 分，得 2 分。

#### D21 困难家庭满意率

据问卷结果显示，困难家庭对长征镇部门整体支出绩效成绩满意度为 88.47%，得分  $\geq 85\%$ 。故满分 3 分，得 3 分。

#### D22 群众文化工作满意度

据问卷结果显示，参与社区文化活动人群对长征镇部门整体支出绩效成绩满意度为 94.42%，得分  $\geq 85\%$ 。故满分 1 分，得 1 分。

#### D23 社区生活服务满意度

据问卷结果显示，接受社区生活服务的人群对长征镇部门整体支出绩效成绩满意度为 70.32%，得分  $\leq 85\%$ ，根据评分规则，低于 85%，每偏离 1%扣 5%权重分。扣 1.5 分。故满分 2 分，得 0.5 分。

#### D24 社区学校工作满意度

据问卷结果显示，社区学校学员对长征镇部门整体支出绩效成绩满意度为 81.18%，得分  $\leq 85\%$ ，根据评分规则，低于 85%，每偏离 1%扣 5%权重分，扣 0.3 分。故满分 2 分，得 1.7 分。

#### D25 优抚对象满意率

据问卷结果显示，优抚对象对长征镇部门整体支出绩效成绩满意度为 98.57%，得分  $\geq 85\%$ 。故满分 3 分，得 3 分。

#### D26 福利院人员满意率

据问卷结果显示，福利院人员对长征镇部门整体支出绩效成绩满意度为 93.16%  $\geq 85\%$ 。故满分 2 分，得 2 分。

#### D27 社会公众满意度

据问卷谈结果显示，社会公众对长征镇部门整体支出绩效成绩满意度为 95.13%，得分  $\geq 85\%$ 。故满分 4 分，得 4 分。

#### D28 常驻居民满意度

据问卷谈结果显示，常驻居民对长征镇部门整体支出绩效成绩满意度为 93.06%，得分  $\geq 85\%$ 。故满分 4 分，得 4 分。

#### D31 保障劳动工作改善情况

社发办通过招聘会职业指导讲座培训、助业直通车便民活动等 6 项途径，保障劳动工作得到改善。故本指标满分 1 分，得 1 分。

#### D32 老龄工作改善情况

社发办通过“老龄夏送清凉、冬送温暖”支出 38 万；老龄敬老节系列活动支出 41.6 万；镇老龄温馨送餐经费 18.5 万；90 岁及以上户籍老人 828 人，支出金额 16.75 万，从而加强对老年人群日常生活的关怀帮助。故本指标满分 1 分，得 1 分。

#### D33 居住区环境卫生改善情况

规建推进清扫保洁管理机制落实，加强居民区的卫生监督，并完

成鸳鸯楼消防提升、运旺新村（二期）路面改造、星梅花苑（结转支付）、梅六水箱改造、建德等小区路面及绿化改造，居住区环境得到提升。故本指标满分 1 分，得 1 分。

#### D34 公共绿地市容环境面貌改善情况

规建通过城市精细化管理项目，做好无违建先进居村（街镇）创建复评复审工作，持续加大治理力度，实现新增违法建筑动态清零，重点类型违法建筑全部清库，全年共拆除违法建筑 32 处 1220 平方米；老真北环境综合整治扶持性拨款 277.75 万元；镇管绿地景观养护项目 263.47 万元，使公共绿地市容环境面貌得到提升。故本指标满分 1 分，得 1 分。

#### D35 社区安全稳定性改善情况

综治办在社区治安防范、整治等专项支出 13.36 万，在社区平安志愿者巡逻支出 14.28 万，以上举措使社区安全稳定性得到改善。故本指标满分 1 分，得 1 分。

### 四、主要成绩及经验做法

#### （一）主要成绩

总体上，长征镇职能界定清晰，能够按年度工作目标制定计划，并明确重点工作内容和责任部门；依据《上海市普陀区长征镇人民政府内控手册》，以确保日常工作的有序开展；预算编报程序规范，财务及固定资产管理制度健全且有序执行；预算管理、资金管理、“三公经费”控制到位。

2021 年，长征镇共设立 115 个项目，实际完成 106 个项目，占

比 92.17%。重点工作主要为：在重点小区（44 个小区 52 个点位）安装垃圾厢房声光提示监控设施设备，形成发现问题、即时派单、现场处置、及时反馈的一套结案闭环系统；五一经济合作社挂牌成立，累计完成 9 家村级产权制度改革，完成率达 100%；健全法律顾问制度，为镇政府和 28 个居委配置法律顾问；大力实施科技企业产业扶持举措，按计划补贴中小企业发展；在城市精细化管理中，完成区域保洁、公共区域病媒生物防制及应急处理、绿地景观养护、聘请第三方在安全文明施工、施工质量等方面强化监督管理工作。

## （二）主要经验做法

### 1. 中长期规划明确，年度计划与中长期规划高度契合

根据《上海市普陀区国民经济和社会发展第十三个五年规划纲要》，结合部门职能职责，以中长期规划的发展目标为依据，明确并细化了 2021 年长征镇工作要点，并根据年度工作计划确定重点项目，年度计划与中长期规划的高度契合，有效地保障了长征镇全年业务工作的有序推进和规范管理。

### 2. 项目管理制度健全，确保工作有序开展

预算单位依据《上海市普陀区长征镇人民政府内控手册》，全年严格执行有关工作内容、开展形式、实施流程等要求，保证资产安全和使用有效，同时，镇人大及纪委对内控和自评工作进行监督检查，保障项目规范有序开展。

### 3. 多措并举，加强精神文明建设，提升政务服务质量

长征镇围绕建党百年主题，多措并举地加强爱国主义教育，不断

提升居民安全感及文化素养。同时，开展“五防”专项行动（防火、防盗、防电信网络诈骗、防非法集资、防个人极端），加强信访、安保、城市运行等安全工作，保障区域社会治安环境，进一步提高政务工作质量。

## 五、存在的问题及建议

### （一）存在的问题

#### 1. 工作计划待细化，个别项目未完成

长征镇结合中长期规划，制定并细化了8个内设机构的年度工作内容及重点工作计划，但未明确具体项目实施进度、时间节点等，不利于预算单位对于项目开展进度的把控，据统计，年度内存在9个项目未按计划完成的情况。

#### 2. 预算编制尚欠合理，个别项目预算调整偏高

长征镇对于未完工、须跨年支付资金的三个项目未分年编制预算，合理性有待提高。另外，受疫情、政策变动等因素影响，全年实施的115个项目中有68个项目存在预算调整率大于10%的情况。

#### 3. 绩效目标及指标设置欠完善

根据《财政项目支出绩效目标申报表》，长征镇未能结合项目实施目的细化绩效目标，同时，部分项目缺少量化的产出指标及影响力指标，绩效目标及指标设置合理性有待提高。

#### 4. 部分工作满意度偏低

评价机构关注到，据问卷调查显示，接受社区生活服务的人群，对社区物业服务、公共配套设施、报修服务、家政服务等方面满

意度不高，仅为 70.32%；此外，社区学校学员对学校活动的报名方式、课程设置等满意度亦偏低，为 81.18%。受益群体满意度有待进一步提高。

## （二）改进建议

根据上述问题，建议长征镇从以下方面进一步提高部门整体绩效：

### 1. 细化部门工作计划，保证项目稳妥运行

预算单位在制定部门内设机构的年度工作内容时，需进一步明确各项目实施的计划时间进度，并加强项目过程的进度管理，发现偏离计划应及时采取相关措施，以保障项目按计划实施并显现项目应有的绩效。

### 2. 科学编制项目预算，提高资金使用效益

预算单位应根据以前年度及当年项目开展实际需要及合同付款约定等情况，合理编制项目预算，确保测算依据的科学有效，切实提升预算编制的精细化和科学化水平，进一步降低项目预算调整率，使预算需求符合实际支出需要，以保证预算的严肃性及资金执行的有效性，提高财政资金的使用效益。

### 3. 强化目标管理，完善绩效指标

预算单位应根据项目实施目的及开展内容，细化及完善绩效指标，健全“预算编制有目标”的绩效管理机制，并制定合理可考的目标值，有效提升预算绩效管理水平。

### 4. 提高服务质量，提升群体满意度

预算单位应进一步提升区域内社区人员服务质量，拓宽社区管理与服务的覆盖面；加强社区学校课程宣传力度，丰富教学内容，组织开展形式多样、寓教于乐的活动，充分调动居民的参与意识和积极性，提高受益群体满意度，保障财政资金使用效益和部门应有的绩效。

上海华安会计师事务所有限公司

2022年8月10日



